

Universidad Rafael Landívar
Facultad de Arquitectura y Diseño
Departamento de Diseño Gráfico

**“Diseño de material publicitario e informativo para la ONG Hamalali
Garinagu (Voces Garifunas)”**

Proyecto Final de Diseño

Proyecto académico presentado al Consejo de la Facultad de Arquitectura y Diseño de la Universidad Rafael Landívar por **Ana Mariela Migoya Palma** previo a optar el título de Diseño Gráfico en el grado académico de Licenciatura.

Guatemala mayo de 2010

Autoridades Universidad Rafael Landívar

P. Rolando Enrique Alvarado López, S.J.
Dra. Lucrecia Méndez de Penedo
P. Carlos Rafael Cabarrús Pellecer, S.J.
P. Eduardo Valdés Barría, S.J
Lic. Ariel Rivera Irías
Licda. Fabiola De La Luz Padilla

Rector
Vicerrectora Académica
Vicerrector de Investigación y Proyección
Vicerrector de Integración Universitaria
Vicerrector Administrativo
Secretaria General

Autoridades Facultad de Arquitectura y Diseño

MDI Ovidio Morales Calderón
Arq. Oscar Reinaldo Echeverría Cañas
Arq. Alice María Becker
Arq. Rodolfo Castillo
MA Licda. Regina López de la Vega
Lic. D.I. Andrés del Valle
Arq. Roberto Solares

Decano
Vicedecano
Secretaria
Director Depto. de Arquitectura
Directora Depto. de Diseño Gráfico
Director Depto. de Diseño Industrial
Representante de Catedráticos

Terna que practicó la defensa privada de tesis

M.A. Patricia Villatoro
Licda. Franzine Pinelo
Lic. Alejandro Mendoza

Área de Investigación
Área de Proyecto de Diseño
Área de Galería de Trabajos



Universidad
Rafael Landívar
Tradición Jesuita en Guatemala

Facultad de Arquitectura y Diseño
Teléfono: (502) 24262626 ext. 2428
Fax: (502) 24262626 ext. 2429
Campus Central, Vista Hermosa III, Zona 16
Guatemala, Ciudad. 01016

Reg. No. DG. 18-2009

Departamento de Diseño Gráfico de la Facultad de
Arquitectura y Diseño a veinte días del mes de julio de dos
mil nueve

Por este medio hacemos constar que la estudiante **ANA MARIELA MIGOYA PALMA**, con carné **10443-05**, cumplió con los requerimientos del curso de **Elaboración de Portafolio Académico**. Aprobando las tres áreas correspondientes.

Por lo que puede solicitar el trámite respectivo para la Defensa Privada de Portafolio Académico, previo a optar el grado académico de Licenciada.

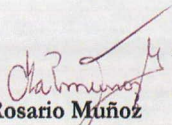
Licda. Rosario Muñoz
Asesora Proyecto de Investigación

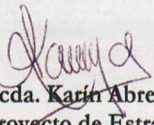
Licda. Karín Abreu
Asesora Proyecto de Estrategia

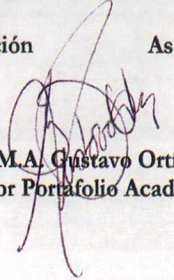
M.A. Gustavo Ortiz
Asesor Portafolio Académico



Universidad
Rafael Landívar
Tradicón Jesuita en Guatemala

Facultad de Arquitectura y Diseño
Teléfono: (502) 2426226 ext. 2428
Fax: (502) 2426226 ext. 2429
Campus Central, Vista Hermosa III, Zona 16
Guatemala, Ciudad. 01016

Reg. No. Arq. 05-2010

Decanato de la Facultad de Arquitectura y Diseño a
treinta días del mes de abril de dos mil diez.

Con base al resultado de **Aprobado** obtenido al sustentar la Presentación del Portafolio Académico en el Proyecto Final de Diseño, denominado: **"Diseño de material publicitario e informativo para la ONG Hamalali Garinagu (Voces Garifunas)"** realizado por la estudiante **Ana Mariela Migoya Palma**, previo a su Graduación Profesional de **Diseñadora Gráfica** en el Grado Académico de **Licenciada**, se autoriza la impresión de dicho proyecto.

Licda. Regina Lopez de La Veja, M.A.
DIRECTORA DE DEPARTAMENTO

Arq. Alice Maria Becker
SECRETARIA DE FACULTAD

CARTA DE AUTORIZACIÓN

Resumen.....	01
Introducción	02
Identificación de la necesidad del diseño	03
Objetivos del diseño	04
Marco de referencia	05
Contenido teórico de diseño	07
Definición del grupo objetivo	12
Proceso de Conceptualización	13
Contenido del material grafico	15
Medios y formas de distribución	17
Bocetaje y propuesta preliminar.....	19
Validación técnica del diseño preliminar	48
Propuesta final y Fundamentación	50
Producción y reproducción	57
Conclusiones y recomendaciones	60
Referencias	61
Anexo	



Resumen

Guatemala es un país multicultural, en el conviven cuatro culturas diferentes ricas en tradiciones; con el paso del tiempo se tiene la necesidad de promover estas culturas para evitar que se pierdan.

Este es el caso de la ONG Hamalali Garinagu, que a través de la convivencia busca dar a conocer la cultura garífuna a jóvenes que habitan en la ciudad capital. Esto por medio del Festival Garífuna Metropolitano.



1. Introducción

La multiculturalidad es la cohesión social dentro de un mismo conjunto de personas, donde se busca una convivencia armónica. En estos días la multiculturalidad juega un papel importante con respecto a valores sociales como la tolerancia y el respeto.

En Guatemala conviven varias culturas, las cuales son ricas en tradiciones pero muy distintas entre ellas. Una de estas es la cultura garífuna, que se encuentra en Livingston Izabal, la cual sobresale entre el resto por características como su calidez humana, su música y su origen.

En búsqueda de convertir a Guatemala en un país más tolerante hacia la diversidad cultural,

la ONG Hamalali Garinagu (voces garífunas) busca compartir su cultura a través de la convivencia.

De esta manera surge la necesidad de promover la cultura garífuna entre los jóvenes guatemaltecos, lo que da paso a este proyecto que se desarrolla alrededor de la multiculturalidad.

El aporte de Diseño Gráfico en este proyecto fue el desarrollo de material informativo y publicitario para el Festival Garífuna Metropolitano que se llevará a cabo a finales del año 2009; con el ánimo de atraer a los jóvenes para darles a conocer la forma de vida, tradiciones y características en general de esta cultura tan interesante que forma parte de del país.

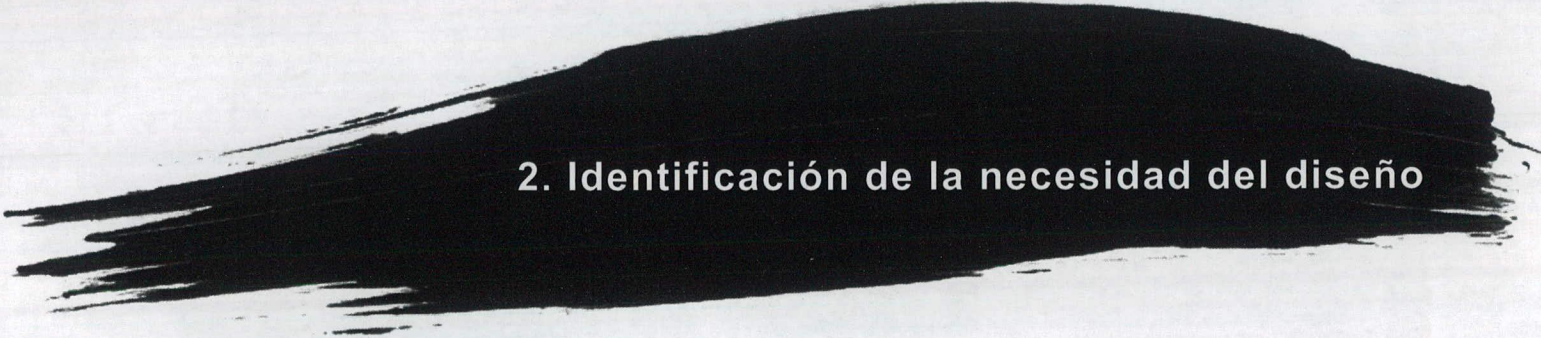

2. Identificación de la necesidad del diseño

Hace falta que se conozcan las actividades realizadas por la ONG HAMALALI GARINAGU así como reforzar el traslado de información durante dichas actividades, sobre la cultura garífuna a hombres y mujeres entre los 16 y los 30 años, con estudios a nivel básico y superior, que viven en la ciudad capital.



3. Objetivos del diseño

Diseñar material publicitario con el fin de promover las actividades de la ONG HAMALALI GARINAGU dirigido a hombres y mujeres entre los 16 y los 30 años con estudios a nivel básico y superior, que viven en la ciudad capital.

Desarrollar material informativo, sobre las actividades realizadas por la ONG HAMALALI GARINAGU en la ciudad capital, dirigidas a hombres y mujeres entre los 16 y los 30 años con estudios a nivel básico y superior, que viven en la ciudad capital.



4. Marco de referencia

4.1 ÁREA DE ESTUDIO

Multiculturalidad

Según el Diccionario de la Real Academia de la Lengua Española (2009), multiculturalidad es la convivencia de diversas culturas.

Según el artículo Guatemala Multicultural (2008), “Guatemala es un país multicultural, en él conviven 23 grupos étnicos, de los cuales 21 son de origen Maya, han logrado conservar gran parte de su cultura, en especial lo que se refiere al idioma, la artesanía, el vestido y la organización social interna. Los otros 2 grupos étnicos son el Garífuna y el Xinca”.

Los garífunas en Guatemala

Según Fascículo Voces Ancestrales 22A (2008), la historia ubica el origen de la cultura garífuna en las Antillas Menores, durante la colonia un grupo considerado de afrocaribeños se asentó en la isla de San Vicente. A finales del siglo XVIII, los ingleses atacaron la población hasta lograr el dominio de la isla; esto provocó la salida de los garífunas hacia otras tierras, llegando a Centro América el 12 de abril de 1797.

Los primeros garífunas en Guatemala llegaron a bordo de la embarcación comandada por Marco Sánchez Díaz que arribó en las costas atlánticas

de Guatemala. De acuerdo a la Recopilación de las Leyes hechas por Manuel Pineda, Livingston fue fundada el 26 de noviembre de 1831. Según el censo realizado por INE en el 2002, en Livingston habitan 5,040 personas en un kilómetro cuadrado de tierra.

Los garínagu o garífunas son el pueblo afrocaribeño más importante de Centroamérica. Si bien son minoría entre la población guatemalteca son parte importante de la comunidad garífuna centroamericana, según Arrivillaga (1987).

Como la mayoría de los asentamientos garífunas, en Guatemala se encuentran asentados al costado del río Dulce, y poseen una sociedad matriarcal, donde los adultos del mañana crecen con los cuidados y enseñanzas de las mujeres mayores de la familia.

La cultura garífuna posee su propio símbolo que los une como cultura sin importar en país donde se encuentre; la bandea garífuna posee tres franjas horizontales de color negro, blanco y amarillo. El significado de los colores es el siguiente:

Negro (Africa, muerte y sufrimiento), Amarillo (esperanza, liberación) y Blanco (paz, libertad).

Visión del Mundo y la Vida

En el campo de la cosmovisión, poseen creencias que acompañan cada etapa de su vida, desde su niñez a su muerte, hasta la manera de extraer y utilizar los recursos naturales.

Para los garífunas Dios es el ser supremo creador de todo, mientras que el hombre es un elemento fundamental en la naturaleza al igual que la tierra, el mar, las montañas, y los ríos, a los cuales se les rinde culto. En la comunidad existe un guía espiritual llamado buyei, a quien se le rinde respeto y es el enlace con los ancestros.

Según Arrivillaga (1987), el culto a los ancestros es muy importante. Para los garífunas parte de la concepción de todo cuerpo físico cuenta con un aura, un espíritu y el otro yo, que media entre lo físico y lo espiritual; este puede abandonar el cuerpo durante los sueños para ir a otras dimensiones, por ello se le considera un intermediario. Con la muerte viene el rompimiento de esta relación cuerpo-espíritu y continúa solamente la segunda.

Música y danza

Dentro de la comunidad se ejecutan varios tipos de danzas, cada una con su propia música, las cuales representan la cultura garífuna. Al ritmo de tambores, maracas, caracoles, entre otros, la comunidad realiza danzas que poseen profundo simbolismo dentro de su cultura.

Entre los ritmos y danzas más representativos se encuentran la punta, hüngühügü, el wanaragua, Zambia y la parranda.

Indumentaria

En el caso de los hombres la vestimenta tradicional consta de una camisa de manta o tela de cuadros. El pantalón es de manta o lona.

Las mujeres utilizan diferentes vestidos, faldas y blusas; regularmente holgadas, realizadas en tela comercial de varios colores y diseños contemporáneos, de las cuales resalta la tela cuadrículada.

Gastronomía

Dentro de la variedad de alimentos tradiciones se ven reflejados los sabores del caribe. La gastronomía garífuna está basada en el coco, la yuca, el plátano, y diversos productos del mar. Entre los más representativos se puede nombrar el pan de coco, rice and beans, el tapado, y el cazabe.

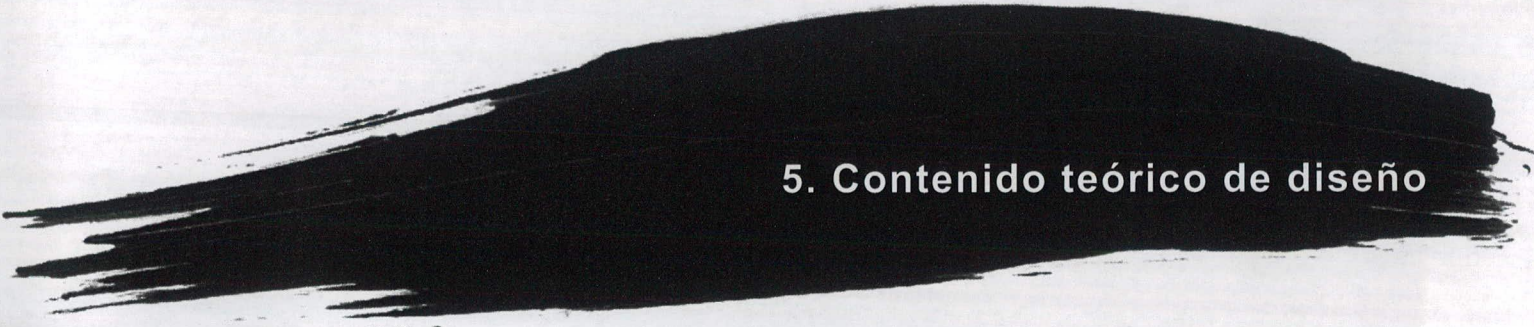

5. Contenido teórico de diseño

5.1 INFORMACIÓN GENERAL DEL CLIENTE

Según Franzua, R. (2008)

Antecedentes

Hamalali Garinagu, que significa Voces Garífunas; reúne a cantautores, artistas destacados de esta comunidad lingüística; conjuntamente con tamborileros, músicos, bailarines, instructores de danzas, costumbres y tradiciones, Diseñadores tradicionales, Cronistas comunitarios (as), así como Profesionales Étnicos.

Es un elemento Humano. Auténtico y Activo en todas las manifestaciones y actividades relevantes de la cultura dadas en su entorno.

Como agrupación, nace desde una propuesta Garífuna atractiva e innovadora realizando el primer festival Garífuna Metropolitano, a finales del mes de mayo del año 2005, en el Distrito cultural Cuatro Grados Norte, en La Casa del Águila.

Misión

Visualizar la cultura garífuna dentro de la multiculturalidad guatemalteca y el resto del mundo, fomentando las relaciones interculturales con otros pueblos a través del arte, la historia, la gastronomía, y la espiritualidad como base fundamental de nuestra cultura.

Visión

Somos un pueblo reconocido, existen índices de desarrollo económico y cultural positivos, así como una reivindicación en todo sentido, el cual se fundamenta y sustenta en las potencialidades demostradas por la cultura garífuna con las capacidades instaladas beneficiando el desarrollo integro de la pluriculturalidad guatemalteca, con la inclusión social, y directrices estratégicos de planes y programas de la nación posibilitan el afianzamiento de la participación ciudadana de los nuestros a todo nivel.

Descripción del Proyecto

El siguiente proyecto se basa en el diseño, estructuración e implementación de una agenda cultural, que contenga los rasgos, características y elementos importantes de la cultura Garífuna.

Se pretende montar una exposición de utilería, trajes típicos, fotografía, instrumentos musicales, con una ambientalización musical referida a su espacio etno-cultural guatemalteco, coordinado por profesionales étnicos de la región, estableciendo visitas guiadas de modo que el espectador entienda de mejor forma la exposición, habría también una expo-venta de artesanías de la región.

La realización de conferencias sobre Música, tradiciones y costumbres, historia e introducción a la espiritualidad Garífuna; así como talleres de danza tradicional y ceremonial; también se piensa en presentaciones artísticas en diversos espacios que alberga la Metrópoli.

Se trata entonces de un festival caracterizado por los conciertos de música étnica, además de presentar, diversos talleres para la participación del público en ritmos y danzas tradicionales.

El festival tiene el propósito del esparcimiento, recreación e intercambio cultural entre los habitantes de la metrópoli y la cultura garífuna, es un evento social que trata de aglutinar una gran cantidad de actividades artísticas y culturales propias de esta región lingüística.

Material Gráfico previo del cliente

El siguiente diseño para afiche es el único material publicitario que se ha utilizado para promover las actividades de la ONG. En este machote normalmente solo se colocan los logotipos que varían de evento en evento y los datos en los espacios definidos.

Este diseño no se adecua a las necesidades del cliente, ya que no está desarrollado para un grupo objetivo específico y al utilizarlo en diversas actividades ya no llama la atención.

Formato

Formato estándar 11" X 17" (tabloide), este reduce costos, y es fácil de manejar.

Tipografía

Para el encabezado se utilizó tipografía Sans Serif con un aspecto antiguo, en el cuerpo de texto se utilizó tipografía Serif para facilitar la lectura ya que es un texto largo.

Diagramación y ejes

Ejes verticales y horizontales, la distribución de los elementos es lineal, haciéndola monótona.

Color

Se da el predominio de los colores negro, blanco y amarillo (de la bandera garifunas), también se utilizó full color para darle un aspecto colorido.

Fotografías

Muestran los diferentes aspectos de la cultura, sobresaliendo la música entre los demás aspectos de la cultura. Se utilizó fotografías full color y una en tri-tono (mayor predominio), colores de la bandera garifunas

Soporte

Este afiche fue impreso sobre texcote, brindándole durabilidad a la pieza.

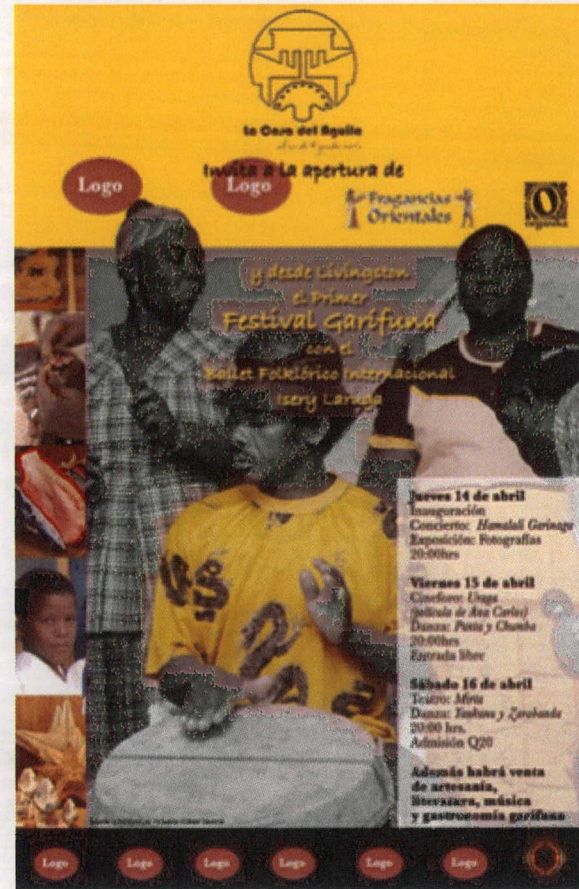

5.2 ÁREA DE DISEÑO

Material Informativo

Según Ruíz (2002), es un medio concreto desarrollado o creado con el objetivo de comunicar cierta información a un grupo objetivo.

Es decir que el material informativo es un recurso que comunica con el cual el grupo objetivo adquiere conocimientos que permiten ampliar o aplicar lo que se conoce.

Diseño de material informativo

Según Gil (2006), se deben de tomar las en cuenta los siguientes aspectos al diseñar material informativo:

- **Contenido:** Debe organizarse de lo general a lo específico para así lograr una mejor comprensión.
- **Formato:** Se deben de considerar aspectos como el contenido, presupuesto, formas de distribución, entre otros.
- **Texto:** Deben ser concisos y con una diagramación fluida facilitar la lectura del grupo objetivo
- **Color:** deben ser adecuados al tema y al grupo objetivo.
- **Jerarquía visual:** dar importancia a los elementos según su posición o su tamaño dentro del formato.
- **Diagramación:** distribución interesante de los elementos dentro del formato.

Material Publicitario

Fotonostra (2009), define que el diseño publicitario es la creación, maquetación y diseño de publicaciones impresas. Este tipo de diseño tiene como objetivo de comunicación, según su propósito: informar, persuadir o recordar.

Al diseñar este tipo de material debe tomarse en cuenta el grupo objetivo, los medios de comunicación que se utilizarán, así como el producto y la competencia.

Diseño de material publicitario

Según Curan (2007), este se maneja dependiendo del tamaño, número de colores y circulación.

El texto y título son los factores más importantes en la presentación de los anuncios. El diseñador gráfico es el que determina cual es la mejor manera de presentarlos.

El Cartel

Según fotonostra (2009), es aquel diseño que sobrepasa el tamaño A3. Los cateles están hechos para captar la atención de personas mientras éstas se encuentran en movimiento. Por lo que deben ser visibles desde grandes distancias e impactantes por su gran dimensión.

Le Coultre y Purvis (2003) exponen que hay muchos factores contribuyentes al éxito o fracaso de un cartel, factores tales como la originalidad, la claridad del mensaje, la sencillas y el uso eficaz

de elementos de diseño como el color o la tipografía.

Función del afiche

La Universidad de Chile (2004), señala que el afiche cumple varias funciones entre ellas:

- **Función Informativa:** Forma parte de una red de comunicaciones que relaciona un emisor con un receptor con el fin de llevar un mensaje.
- **Función Educativa:** La imagen por su contacto inmediato implica una nueva estructuración de hábitos sensitivos y cognitivos que constituye de hecho, un proceso de educación.
- **Función Estética:** El afiche constituye un medio plástico que puede contener un elevado valor estético.

Folleto

Según lo expuesto en fotonostira (2009), los folletos son elementos que presentan el producto o servicio de forma detallada e ilustrada, destacando las ventajas y las características de la oferta. Su formato o tamaño, varía en función de las necesidades del producto o servicio y del desarrollo creativo.

La información que muestran los folletos, es de forma temporal, y suelen incluirse diseños muy atractivos e innovadores, para que el cliente centre su atención en ellos.

Fotografía publicitaria

Cabrera (2007), define como fotografía publicitaria, aquella que consiste en la producción de imágenes que contengan o expresen una idea determinada.

Una fotografía se denomina publicitaria cuando se utiliza para divulgar un determinado producto o servicio ilustrando cualquier característica del mismo en forma real o abstracta. En cambio, otros tipos de fotografía no siempre están dirigidos a presentar en forma visible ideas.

En este tipo de fotografías, el tamaño final y la relación con el resto de imágenes se consideran muy importantes. El fotógrafo puede influir sobre algunos factores durante y después de la sesión fotográfica; factores tales como el fondo o entorno, puede contribuir a la importante tarea de atraer la atención del perceptor, además de ayudar a crear el ambiente y contar la historia.



6. Definición del grupo objetivo

6.1 PERFIL DEMOGRÁFICO

Según Barberena (2009), disponibles en Anexos A, el grupo objetivo se encuentran entre los niveles A/B, C+,.. Algunas de las características de estos niveles socioeconómicos son: estudios universitarios, poseen vivienda propia, una o más personas de servicio, dos o más autos nuevos o en modelos recientes, entre otros.

El 100% tiene computadora. de los cuales el 87 % posee acceso a Internet, mientras que el 100% tiene televisión con servicio de cable.

Los siguientes resultados se obtuvieron por medio de encuestas entre el grupo objetivo, esta se realizó entre agosto y septiembre de 2008. (Muestra del instrumento y resultados disponibles en Anexos A).

El grupo objetivo comprende a hombres y mujeres entre los 16 y 30 años de edad, estudian una carrera a nivel diversificado o universitario y viven en la ciudad capital o en departamentos cercanos como sacatepéquez o escuintla. En su mayoría combina la universidad con el trabajo.

6.2 PERFIL PSICOGRÁFICO

Los aspectos siguientes se obtuvieron mediante una encuesta realizada al grupo objetivo. (Muestra del instrumento y resultados disponibles en Anexos A).

Este grupo objetivo tiene acceso a una educación universitaria, tiene preferencia por la Prensa Libre por lo que les agrada el balance entre la información (texto) y las imágenes. Se sienten atraídos en su mayoría por la tipografía Sans Serif y cuando están expuestos a una pieza de diseño como un afiche se sienten atraídos en su mayoría por la imagen y los colores utilizados.

Su pasatiempo favorito es ver televisión, más que todo el canal MTV los reality shows. Les gusta hacer deporte y leen revistas o libros con mucho texto y fotografías.

Viajan al extranjero 3 veces al año, a lugares como Europa, Estados Unidos y Sudamérica. Los fines de semana se divierten con sus papás, familiares y amigos.

Frecuentemente salen a divertirse en su mayoría a la "Zona Viva" o "4 grados norte". Estas personas están interesadas en incrementar su cultura por lo que asisten a eventos que la fomentan, también están interesados en la situación del país y la rápida pérdida de la cultura guatemalteca. La mayoría estaría interesada en aprender sobre la cultura Garífuna.



7. Proceso de Conceptualización

Cómo se llegó al concepto

Se utilizaron tres técnicas diferentes, se llegó al concepto gracias a la técnica de “Lo más próximo, lo más lejano” a continuación se muestran las técnicas desarrolladas:

Lista de Atributos

Se debe realizar un listado de las características o de los atributos del producto o servicio que se quiere mejorar para, posteriormente, explorar nuevas vías que permitan cambiar la función o mejorar cada uno de esos atributos.

COMPONENTES	ATRIBUTOS	IDEAS
Música	Ritmos rápidos	Ondas rítmicas
Vestimenta	Colorida, alegre, fresca	Colorido movimiento
Baile	Movimiento	Moviendo los sentidos
Garifunas	Expresivos, relajados	Detalle interesante

Posibles Frases:

- Detalle particular
- Movimiento en color
- Expresión rítmica

Lo más próximo, lo más lejano

Se hace una lista con dos columnas, en la primera se coloca lo más común con respecto al tema, lo más evidente. En la segunda columna se coloca lo menos común, lo que nunca se usaría. El ejercicio consiste en sacar de la segunda columna la propuesta para concepto, de manera que se puedan generar nuevos códigos de interpretación y proponer ideas que sean diferentes.

LO MÁS PRÓXIMO	LO MÁS LEJANO
Cultura	Negro
Ritmo	Lejano
Pintoresco	Misterioso
Baile	Cocos
Pasos	Palmeras
Sabor	Rústico
Caribe	Manos
Sonrisa	Botes
Pacíficos	Agua
Música	Fluido
Tambores	Libertad
Naturaleza	Fiesteros
Movimiento	Caluroso
Amigable	Artesanía
Raza garífuna	Arena
Alegría	Naturaleza

Posibles Frases:

- Naturaleza rústica
- Ritmo Negro
- Cultura hecha a mano
- Trazos de una mano garífuna

Opuestos

Se hace una lista de elementos que se pueden relacionar, o asociar con el tema o tipo de proyectos a desarrollar. A la par de esta lista se redacta el opuesto de la idea y se define el concepto destacando este opuesto.

Ritmo	Estático
Color	Negro
Vida	Muerte
Movimiento	Quieto
Paz	Hostilidad
Hecho a mano	Hecho a maquina
Expresivos	Timidez
Natural	Artificial

Posibles Frases:

- Ritmo Moderado
- Paz estática
- Movimiento artificial
- Expresión negra

7.1 CONCEPTO CENTRAL

Trazos de manos garífunas

Los garífunas en Guatemala son una étnia única, ya que son poseedores de tradiciones que se remontan a sus ancestros africanos. Ellos han ido construyendo su historia sin olvidar sus orígenes convirtiéndose en una cultura libre, con mucho ritmo y orgullosa de sus raíces.

El concepto lleva a la idea inicial del proyecto el cual es dar a conocer la cultura garífuna desde sus orígenes, desde lo más puro y esencial, como el propio trabajo hecho por manos garífunas.

Desde el punto de vista del diseño gráfico este concepto permite la utilización de tipografías con trazos a mano alzada, ejes que expresen movimiento y libertad, así como la utilización de colores representativos de la cultura garífuna como lo son los colores de su bandera para resaltar el orgullo que sienten.

El concepto no podía ser más claro al describir el diseño que se quiere lograr, esto con respecto a la libertad que se busca transmitir con el manejo de los elementos de diseño.

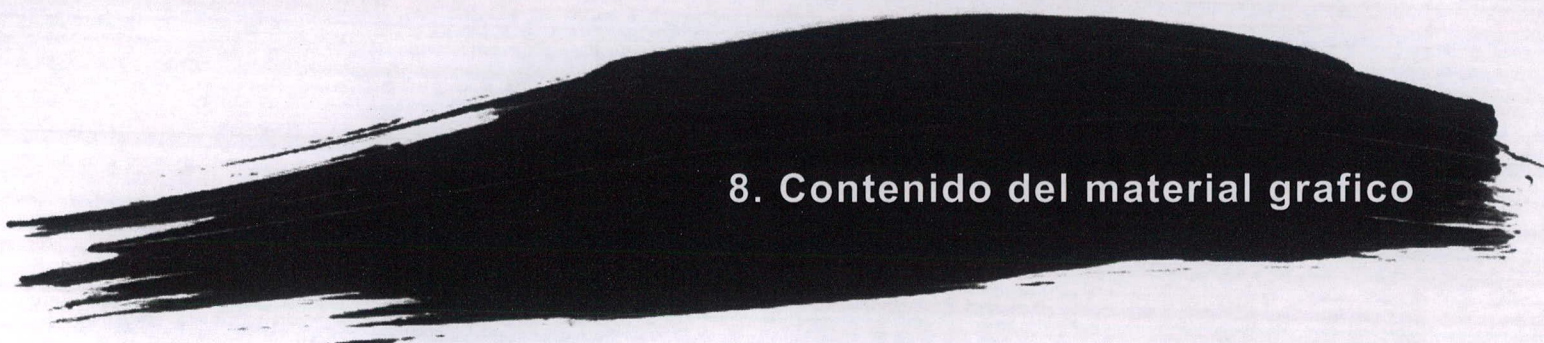

8. Contenido del material grafico

8.1 CONTENIDO DE TEXTO

- Tarjeta para cada área del festival.
Música y baile
Artesanía
Gastronomía
Vestuario
- Afiche promocional
Titular del festival
Textos alusivos a la cultura
- Plegable con listado de actividades
Fechas
Lugares y actividades
- Manta
Titular del festival
Textos alusivos a la cultura

8.2 TABLA DE REQUISITOS

La siguiente tabla se realizó en base al concepto "Trazos de manos garífuna".

ELEMENTOS DE DISEÑO	FUNCIÓN	TECNOLOGÍA	EXPRESIONES
TIPOGRAFÍA	Jerarquizar la información en cada pieza.	Sans Serif, tipo Scrip informal. Cuerpo de texto entre los 15 y los 75 Pts.	Sensación de "hecho a mano"
DIAGRAMACIÓN	Establecer un orden que facilite la comprensión cada pieza	Ejes verticales, inclinados y horizontales.	Sensación de libertad
COLOR	Dar a conocer los colores de la bandera garífuna	Se utilizará colores CMYK con predominio del amarillo y el negro.	Sensación de dinamismo
SOPORTE	Resistente al uso	Opalina, texcote y coushe	Sensación de durabilidad
FORMATO	Facilitar la visualización y lectura de las piezas.	No menor de media carta ni mayor de tabloide. Orientación de la manta vertical y demás piezas horizontal.	Sensación de funcionalidad

A continuación se muestra el tratamiento que se le dará a las imágenes que se utilizarán.

TIPO DE MATERIAL	CARACTERISTICAS	EJEMPLO
MATERIAL INFORMATIVO	<p>El tratamiento de las imagines para este material es fotografías blanco y negro con detalles en color Amarillo.</p> <p>Esto para representar los colores de la bandera garífuna. El Amarillo tiene la función de dar un punto focal a la fotografía.</p>	
MATERIAL PUBLICITARIO	<p>Para este material se utilizaron fotografías full color superponiendo un grafismo Amarillo que resalta los colores.</p> <p>Esto con el fin de darle un impacto visual mayor, para lograr que resalte y llame la atención del grupo objetivo.</p>	

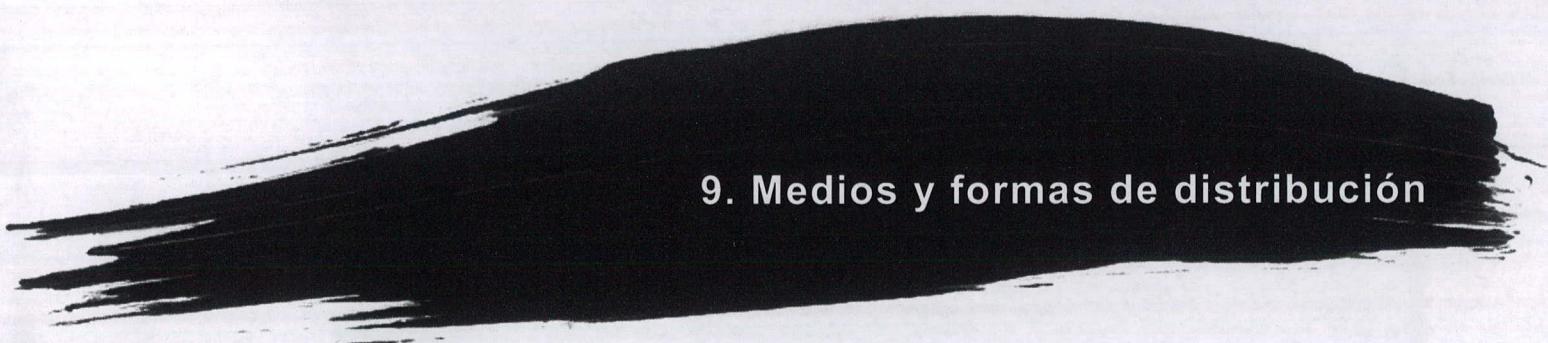

9. Medios y formas de distribución

9.1 ESTRATEGIA DE IMPLEMENTACIÓN

Las piezas serán utilizadas en el siguiente orden:

1. AFICHE

Serán colocados un mes antes del festival, en diferentes Universidades y Centros Culturales de la capital como por ejemplo cuatro grados norte y el centro histórico.

2. LISTADO DE ACTIVIDADES

Esta pieza se colocará junto a los afiches, para que el grupo objetivo tome uno. Tendrá vigencia de un mes.

3. MANTA

Se colocará afuera del evento para que el grupo objetivo identifique donde se lleva a cabo el festival.

4. SOBRE Y TARJETAS

Serán entregados el día del evento por el personal en la entrada, a las personas que asistan al festival garífuna metropolitano.

9.2 DESCRIPCIÓN DE CADA PIEZA

AFICHE PUBLICITARIO	Medio		Forma de distribución		
Propósito	Físico	Carácter	Responsable	Duración	Lugar
Promover las actividades de la ONG.	Impreso	Material publicitario	Fernando Migoya Sub-Director	Un mes	Universidades y Centros Culturales

PLEGABLE LISTADO DE ACTIVIDADES	Medio		Forma de distribución		
Propósito	Físico	Carácter	Responsable	Duración	Lugar
Promover las actividades de la ONG.	Impreso	Material publicitario	Fernando Migoya Sub-Director	Un mes	Universidades y Centros Culturales

MANTA	Medio		Forma de distribución		
Propósito	Físico	Carácter	Responsable	Duración	Lugar
Promover las actividades de la ONG.	Impreso	Material publicitario para ubicación	Fernando Migoya Sub-Director	Día del evento	Diferentes localidades del festival

SOBRE Y TARJETAS	Medio		Forma de distribución		
Propósito	Físico	Carácter	Responsable	Duración	Lugar
Reforzar el traslado de información durante las actividades de la ONG	Impreso	Material informativo	Staff de la ONG Hamalali Garinagu	Día del evento	Diferentes locaciones del evento

10. Bocetaje y propuesta preliminar

El proceso de bocetaje se trabajó bajo un índice el cual sirvió de guía a lo largo del diseño de cada una de las piezas, esto con el fin de mantener un proceso ordenado y coherente; este índice se muestra a continuación:

Etapa 1 Color

Fase 1: Pruebas de color
Fase 2: Prueba de contraste sobre negro y blanco
Fase 3: Argumentación de la decisión tomada

Etapa 2 Tipografía

Fase 1: Selección de posibles opciones
Fase 2: Pruebas de conjuntos tipográficos
Fase 3 Argumentación de la decisión tomada

Etapa 3 Tratamiento de las imágenes

Fase 1: Definición de las imágenes a utilizar
Fase 2: Pruebas de distintos tratamientos para las imágenes
Fase 3 Argumentación de la decisión tomada

Etapa 4 Afiche

Fase 1: Diagramación a mano
Fase 2: Pruebas de diagramación digital
Fase 3 Argumentación de la decisión tomada

Etapa 5 Manta

Fase 1: Diagramación a mano
Fase 2: Pruebas de diagramación digital
Fase 3 Argumentación de la decisión tomada

Etapa 6 Listado de Actividades

Fase 1: Diagramación a mano
Fase 2: Pruebas de diagramación digital tiro y retiro
Fase 3 Argumentación de la decisión tomada

Etapa 7 Sobre y tarjetas

Fase 1: Diagramación a mano para sobre
Fase 2: Pruebas de diagramación digital
Fase 3 Fundamentación de la propuesta preliminar
Fase 4: Diagramación a mano para tarjetas
Fase 5: Pruebas de diagramación digital tiro y retiro
Fase 6 Argumentación de la decisión tomada

Etapa 1 Color

Fase 1: Pruebas de color

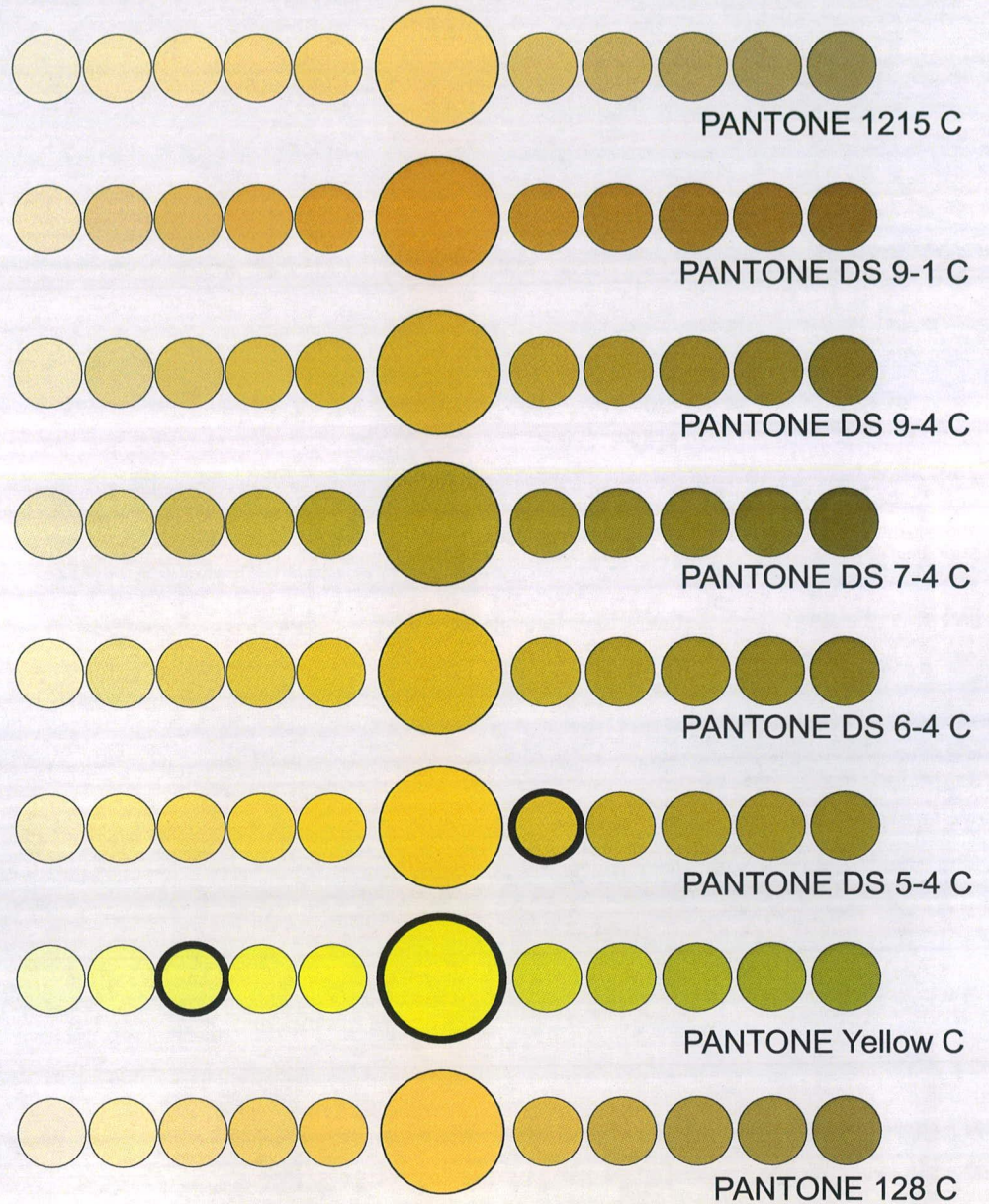

Fase 2: Prueba de contraste sobre negro y blanco

PANTONE Yellow C
C2 M5 Y38 K0

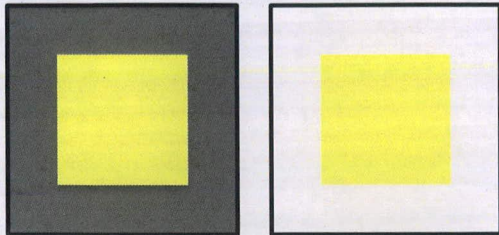

PANTONE DS 5-4C
C0 M10 Y100 K5

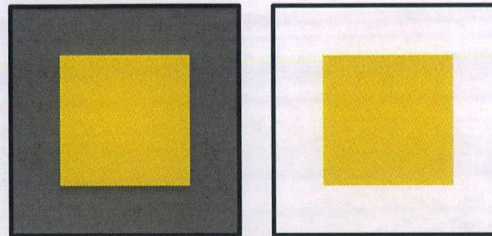

PANTONE Yellow C
C0 M1 Y100 K0

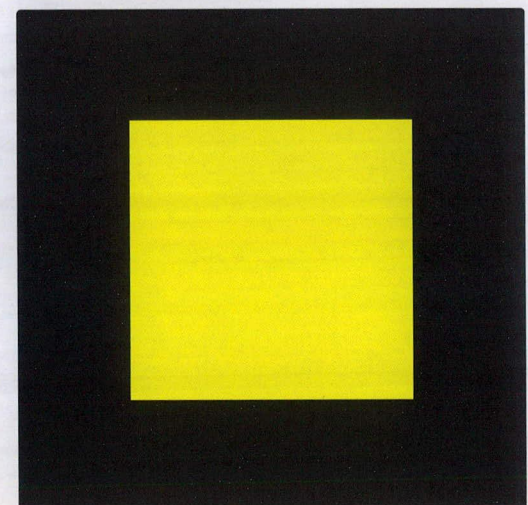
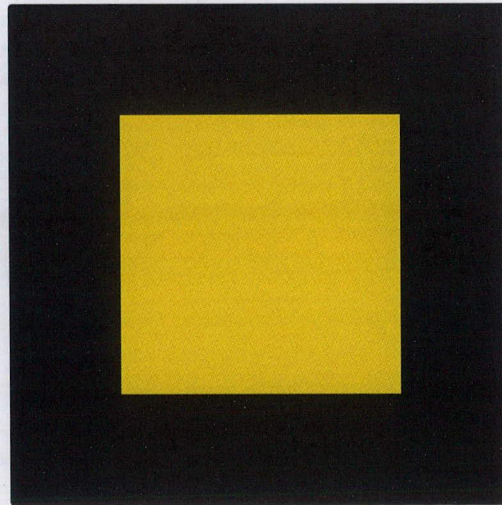
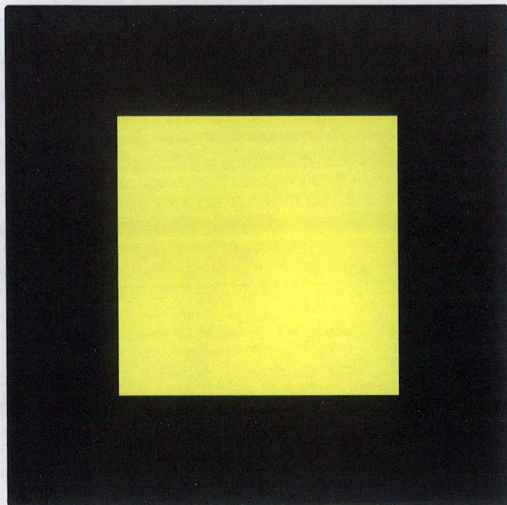
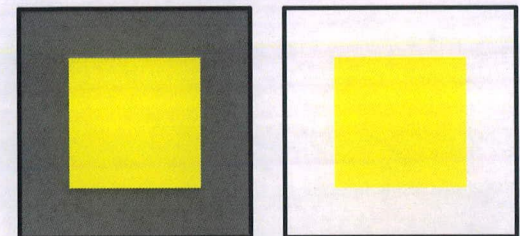

Fase 3: Argumentación de la decisión tomada

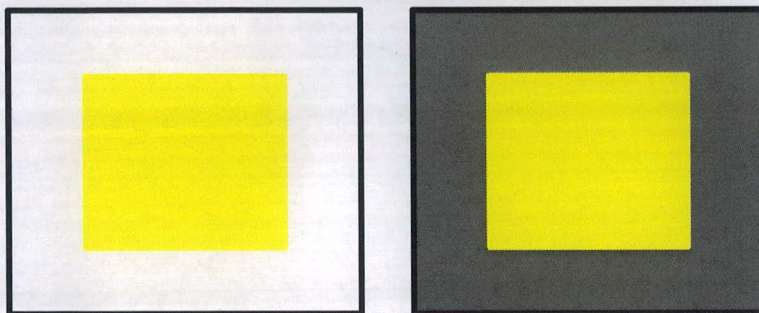
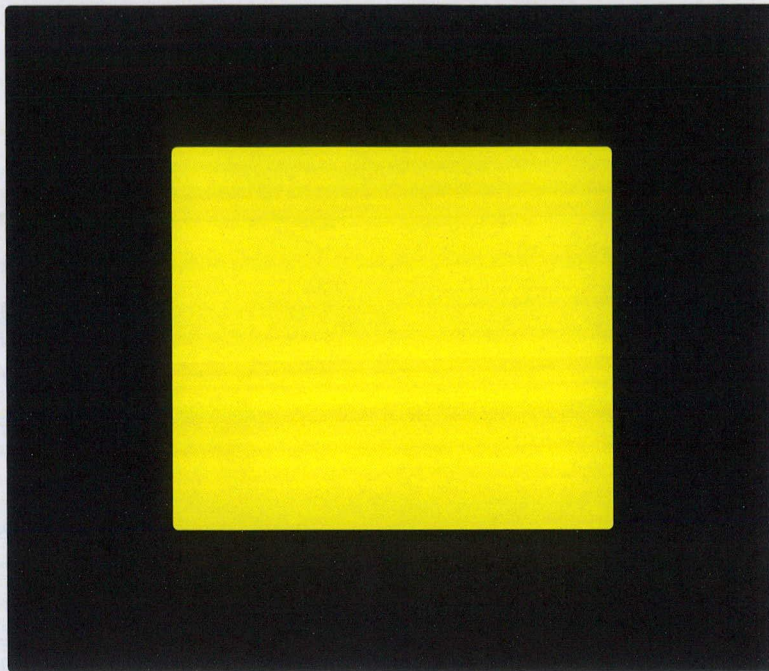

PANTONE Yellow C
C0 M1 Y100 K0

Los colores a utilizar fueron un requerimiento del cliente, este necesita dar a conocer los colores de la bandera garífuna por lo que esta parte del bocetaje se limitó a escoger una tonalidad de amarillo.

Las características buscadas son que no se lavara encima de blanco o que se oscureciera sobre negro. Se necesita un tono de amarillo que le brinde vida a las piezas y que logre captar la atención del grupo objetivo.

De entre una muestra de 8 tonalidades diferentes de amarillo, se escogieron 3 que representaban los extremos del color.

Luego de realizar pruebas sobre el comportamiento de los tonos sobre 3 superficies diferentes (negro, blanco y gris 50%), se decidió utilizar el color PANTONE Yellow C ya que no pierde su brillo ni su vivacidad sobre ningún color.

Etapa 2 Tipografía

Fase 1: Selección de posibles opciones

CULTURA GARÍFUNA

cultura GARIFUNA

cultura GARÍFUNA

CULTURA GARIFUNA

Fase 1: Selección de posibles opciones

cultura GARÍFUNA cultura GARÍFUNA ñ
Aenigma Scrawl 4

cultura GARÍFUNA cultura GARÍFUNA ñ
Hipchick

cultura GARIFUNA

cultura GARIFUNA

Fase 1: Selección de posibles opciones

cultura GARÍFUNA

cultura GARÍFUNA

cultura GARÍFUNA,

cultura GARÍFUNA

cultura GARIFUNA

cultura GARÍFUNA

cultura GARÍFUNA

cultura GARÍFUNA ñ

cultura GARÍFUNA ñ

Fase 2: Pruebas de conjuntos tipográficos

FESTIVAL GARIFUNA METROPOLITANO

Los colores llamativos son para ellos
símbolos de paz, alegría y festejo.

Se caracteriza por sus múltiples colores
llamativos, ello es símbolo de Paz, Alegría y
Festejo.

El hombre joven y maduro, luce por lo general
una camisa denominada Agogo, que es una prenda
de una sola pieza, con sus mangas, tres botones
al frente, y dos bolsas al lado.

FESTIVAL GARIFUNA METROPOLITANO

Los colores llamativos son para ellos
símbolos de paz, alegría y festejo.

Se caracteriza por sus múltiples colores
llamativos, ello es símbolo de Paz, Alegría y
Festejo.

El hombre joven y maduro, luce por lo general
una camisa denominada Agogo, que es una prenda
de una sola pieza, con sus mangas, tres botones
al frente, y dos bolsas al lado.

Fase 3 Argumentación de la decisión tomada

FESTIVAL GARIFUNA METROPOLITANO

Los colores llamativos son para ellos símbolos de paz, alegría y festejo.

Se caracteriza por sus múltiples colores llamativos, ello es símbolo de Paz, Alegría y Festejo.

El hombre joven y maduro, luce por lo general una camisa denominada Agogo, que es una prenda de una sola pieza, con sus mangas, tres botones al frente, y dos bolsas al lado.

El requisito para la tipografía es una letra Sans Serif tipo Script, que de la sensación de escrito a mano, esto con el fin de lograr que la pieza tenga un aspecto de "hecho a mano".

El uso de la tipografía dentro de las piezas se divide en tres:

- titulares - Mukokuseki
- frases cortas - Hipchick
- cuerpo de texto - Dadhand

Se escogieron estas tres tipografías que cumplen con los requisitos, y poseen similitudes entre las tres, como el acabado de tipo pintado, y letras de forma similar, etc.

Etapa 3 Tratamiento de las imágenes

Fase 1: Definición de las imágenes a utilizar

El cliente proporcionó las siguientes fotografías:

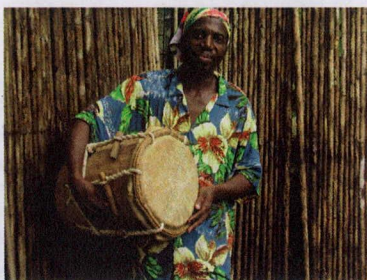
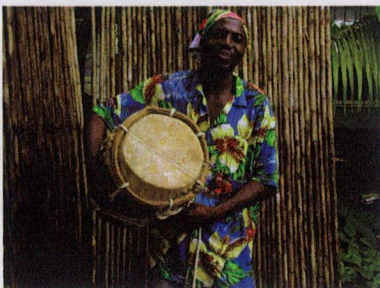

Fase 2: Pruebas de distintos tratamientos para las imágenes

Se tomó como referencia la imagen para el material publicitario, estos son algunas de las pruebas que se realizaron

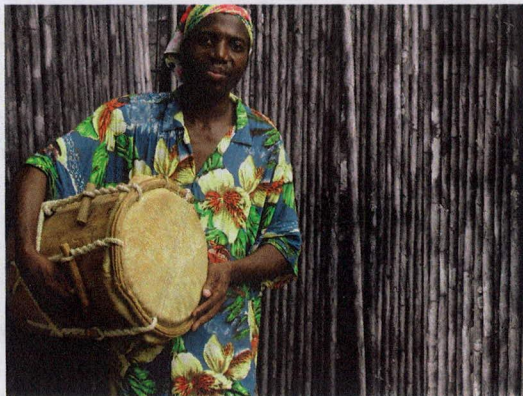

Fase 3 Argumentación de la decisión tomada

El bocetaje del tratamiento para las fotografías se hizo en base a esta pieza. Se trabajaron diferentes aspectos para las imágenes, todos con las mismas características:

- Uso predominante de los 3 colores (amarillo, negro, blanco)
- Uso de ejes inclinados dentro de la imagen
- Utilización de un grafismo que permita el posicionamiento del texto sobre la imagen.

Otra característica de este tratamiento es que resalta los colores de la piel de la persona, y los colores de su vestimenta, y la textura que se crea es interesante a la vista.

Se utilizó un grafismo tipo brozacho para darle un detalle especial a la pieza, para lograr la sensación de "hecha a mano", esto para reforzar el concepto de Trazos de Manos Garifunas.



Fase 3 Argumentación de la decisión tomada

Para esta pieza se utilizaron 4 diferentes fotografías, con el fin de ilustrar los textos informativos contenidos en cada tarjeta.

Las imágenes muestran en detalle la gastronomía, las artesanías, el vestuario, la música y danza de la cultura garífuna.

A las fotografías blanco y negro se les dio una textura de brochazo para resaltar ciertas áreas de la imagen, también se utilizan los grafismos de brochazos, esto con el fin de reforzar el concepto Trazos de manos Garifunas.

Estos grafismos varían en orden y tamaño pero concuerdan el ángulo de inclinación que se repite en todas las piezas, esto con el fin de darle movimiento visual a las piezas.

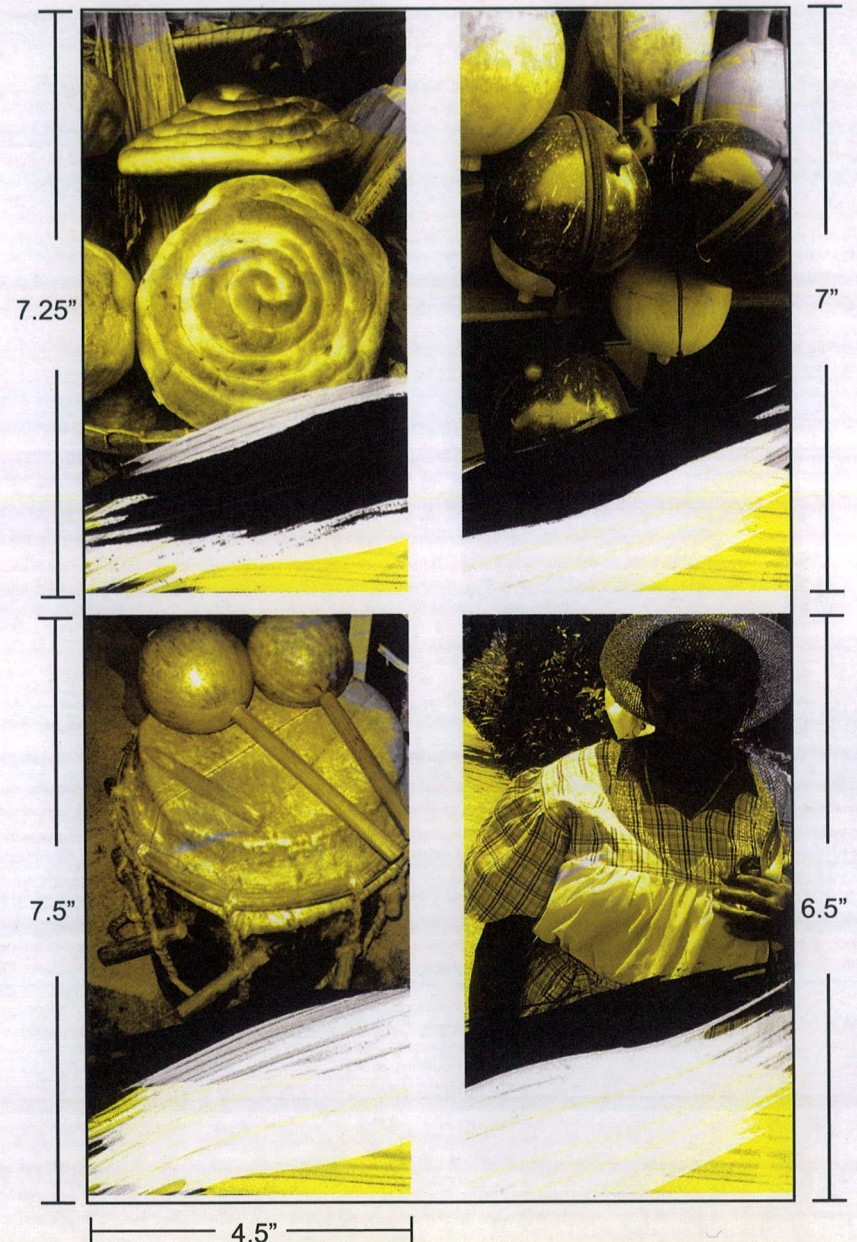

Etapa 4 Afiche

Fase 1: Diagramación a mano

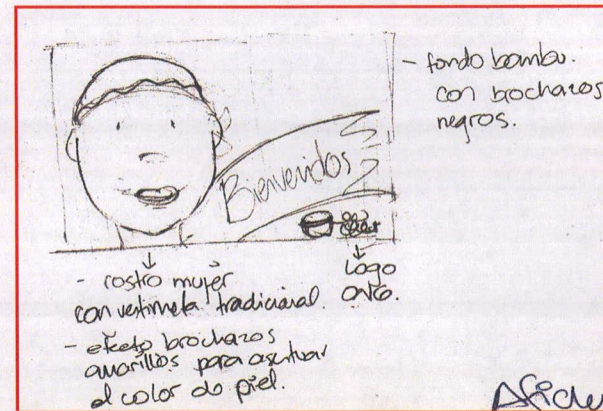
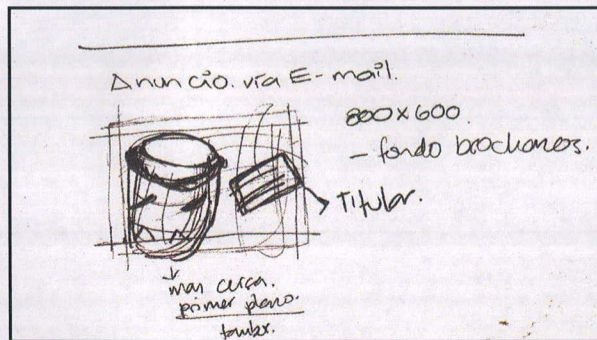
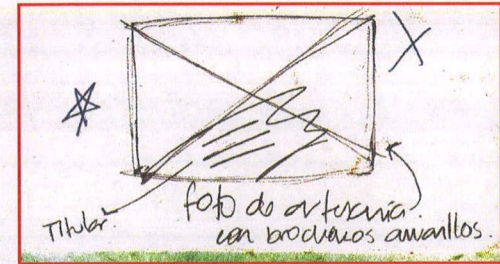
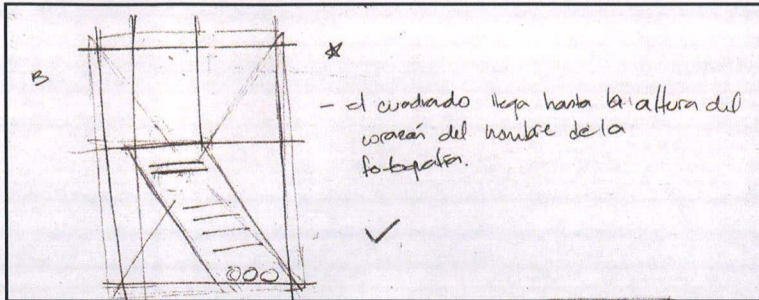
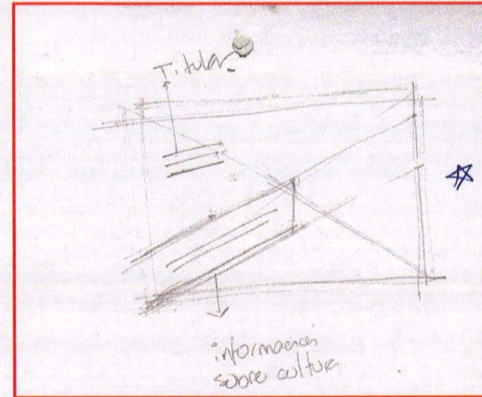
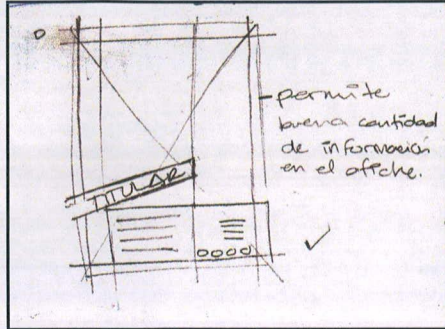
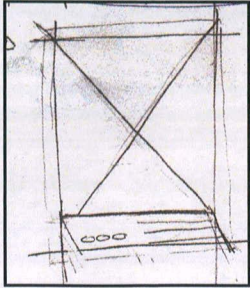

Fase 2: Pruebas de diagramación digital

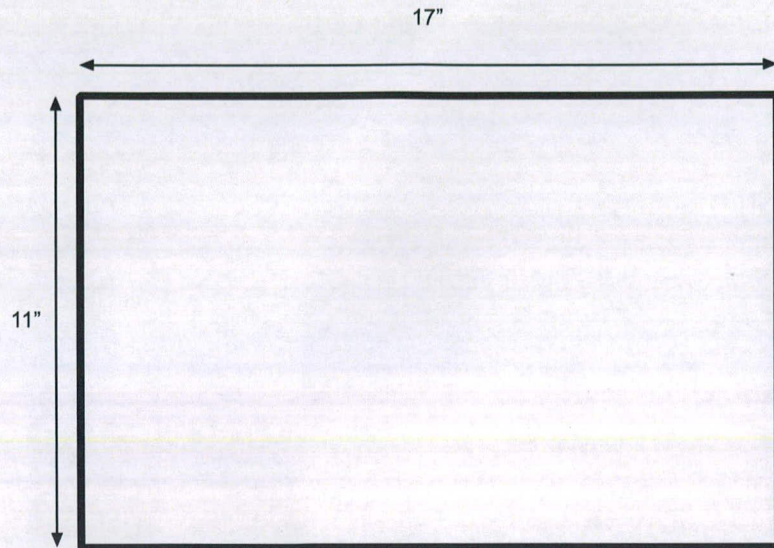

El tamaño de los afiches publicitarios del Festival (tabloide), son un requerimiento del cliente. Esta decisión fue tomada en base al costo, y funcionalidad de la pieza.

En cuanto al soporte, es necesaria la durabilidad del material, por lo que se imprimiran los afiches es opalina.

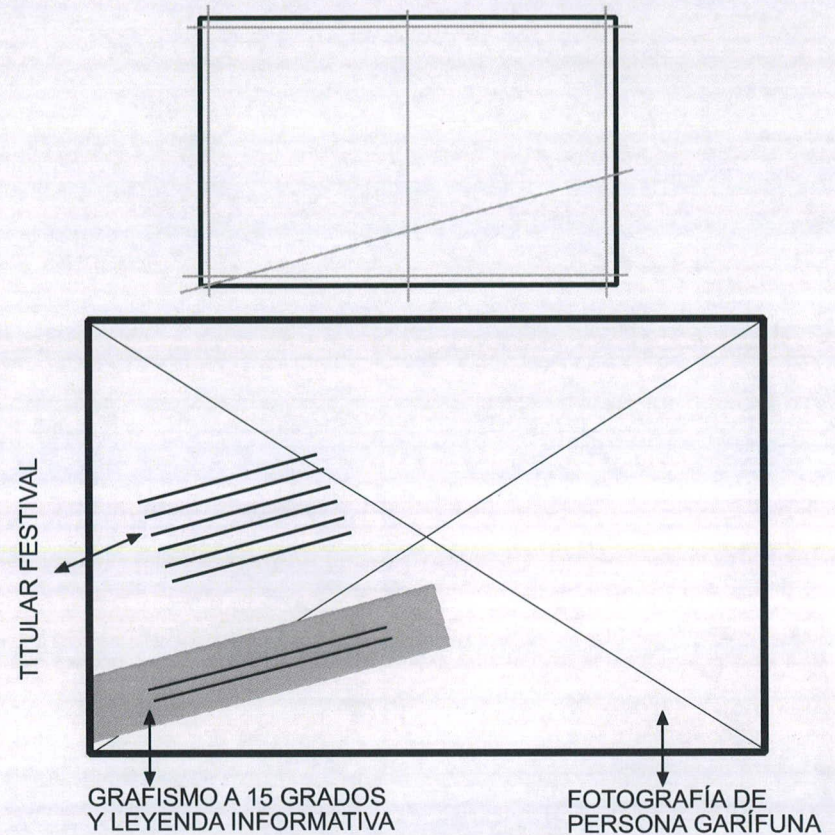

Las diferentes pruebas de diagramación que se realizaron para esta pieza poseen ejes inclinados para darle una sensación de libertad a la pieza.

Con esta diagramación se logra una composición balanceada y dinámica, uno los elementos predominante es el grafismo que le brindan una sensación de "hecho a mano", y compensa el peso visual de la fotografía.

Fase 3 Argumentación de la decisión tomada

Para esta pieza se utilizó una imagen que lograra atraer

al grupo objetivo, mediante el uso del color se logra crear una composición dinámica,

Gracias a la utilización de los grafismos estilo brochazo se logra un aspecto hecho a mano, también los grafismos le otorgan a la diagramación una sensación de libertad ya que están colocados en diferentes ángulos.

Por medio de la tipografía se logra un balance en la diagramación, se colocó como punto focal secundario el titular del festival para que el Grupo objetivo al ver la imagen sepan cuál es el mensaje.



Etapa 5 Manta

Fase 1: Diagramación a mano

Con esta pieza se boceto con la intención de mantener la unidad con el afiche, por lo que se utilizaron los mismos elementos, distribuidos de diferente manera.

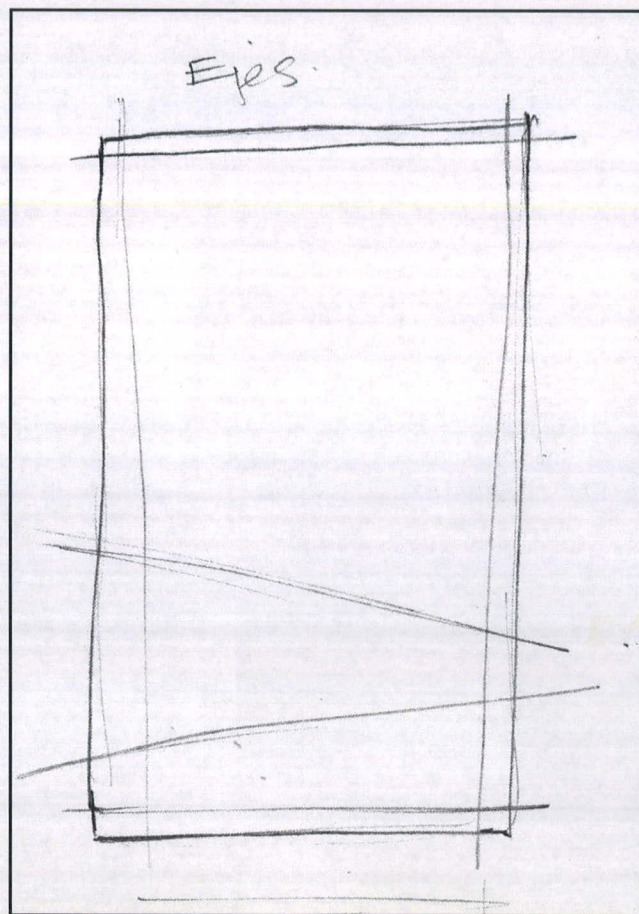
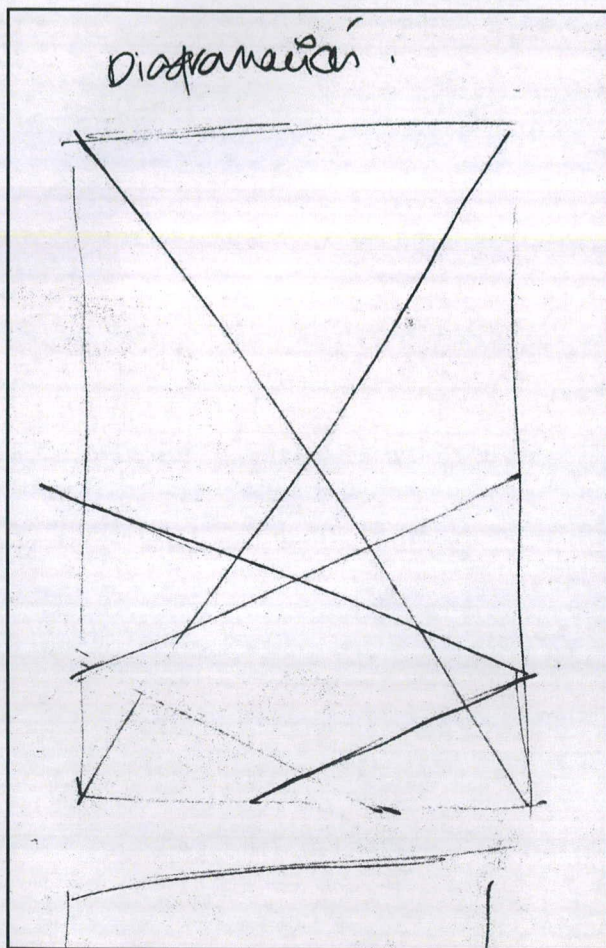

Fase 2: Pruebas de diagramación digital

Las medida de esta pieza es de 1 por 2 metro. Esta medida es requerimiento del cliente ya que este posee la estructura para colocarla (araña).

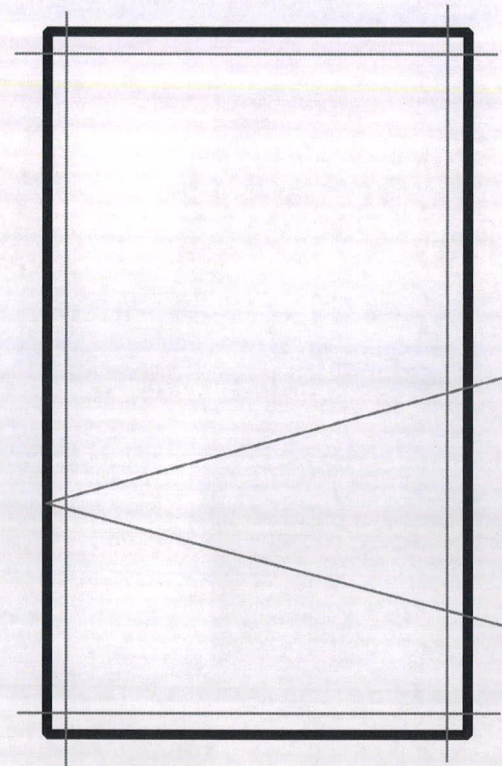
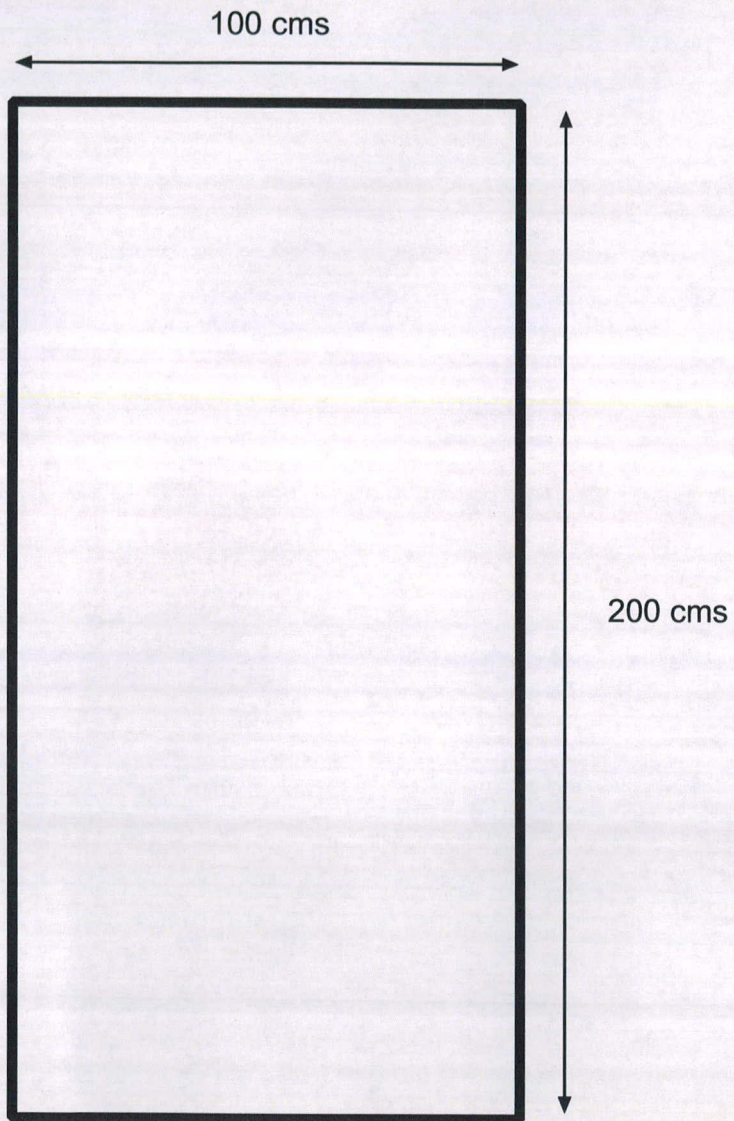

Fase 3: Pruebas de diagramación digital

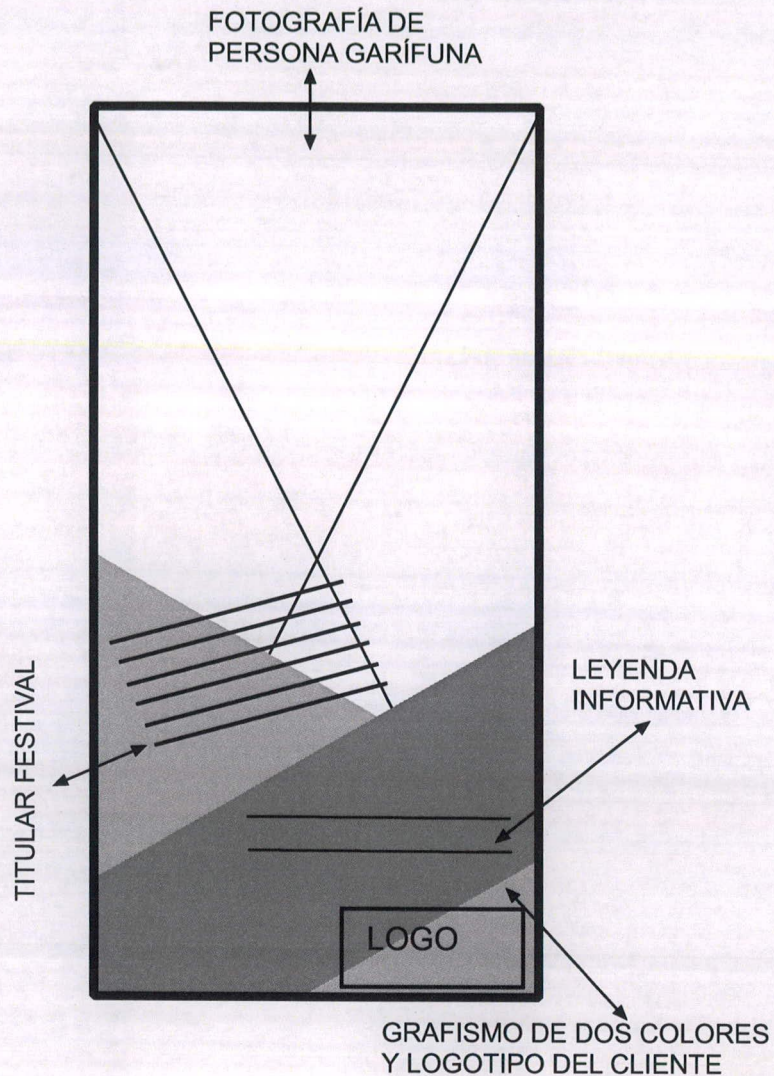

La finalidad de esta pieza es crear impacto visual en las personas, para que reconozcan con facilidad donde se llevan a cabo las diferentes actividades del festival.

De nuevo en esta pieza se le da gran importancia a la fotografía, ya que esta conecta todo el material, dándole una identidad.

Otro elemento importante dentro de la composición son los grafismo que le balancean la composición y de brindan dinamismo, así como un aspecto "hecho a mano" a la pieza.

Posiblemente se añadiran los logotipos de los patrocinadores, estos se colocaran en la parte inferior de la pieza.

Fase 4 Argumentación de la decisión tomada

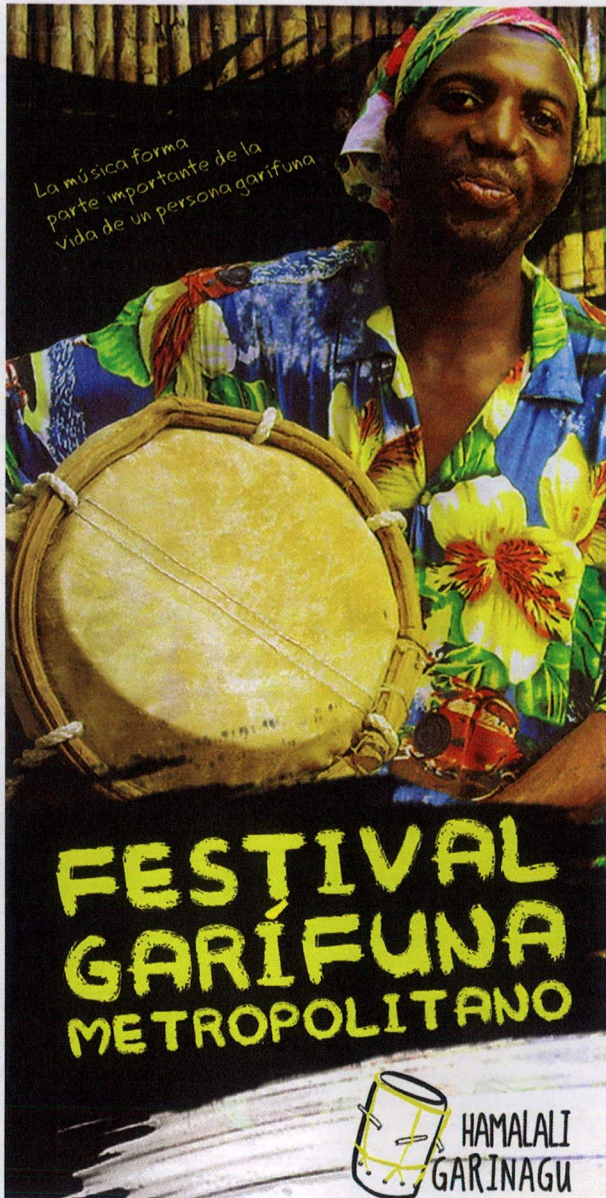

El objetivo de esta pieza es la identificación por parte del grupo objetivo de las diferentes locaciones donde se desarrollará el Festival.

De nuevo se utiliza el color y los grafismo tipo brochazo para resaltar detalles de la imagen; los gramismos en la parte inferior balancean el peso de la imagen y el dan a la pieza una sensación de hecho a mano, lo cual apoya el concepto de Trazos

Etapa 6 Listado de Actividades

Fase 1: Diagramación a mano

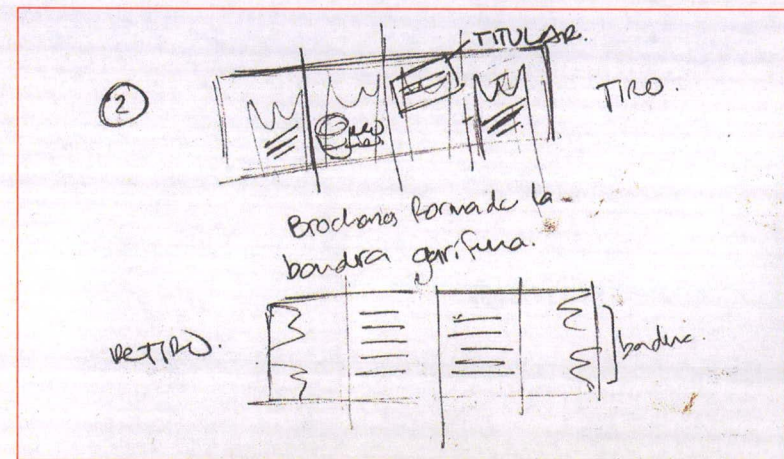
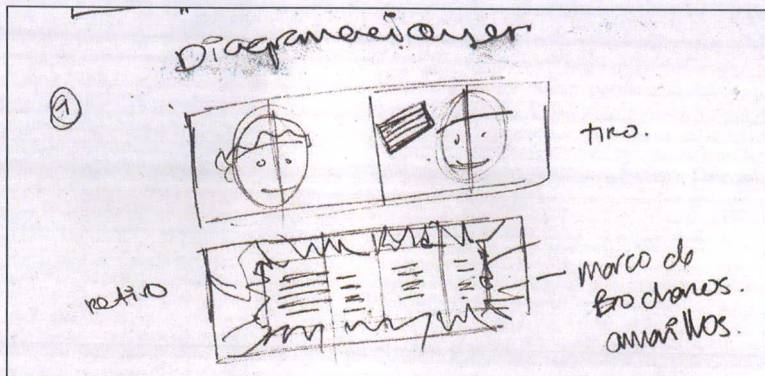
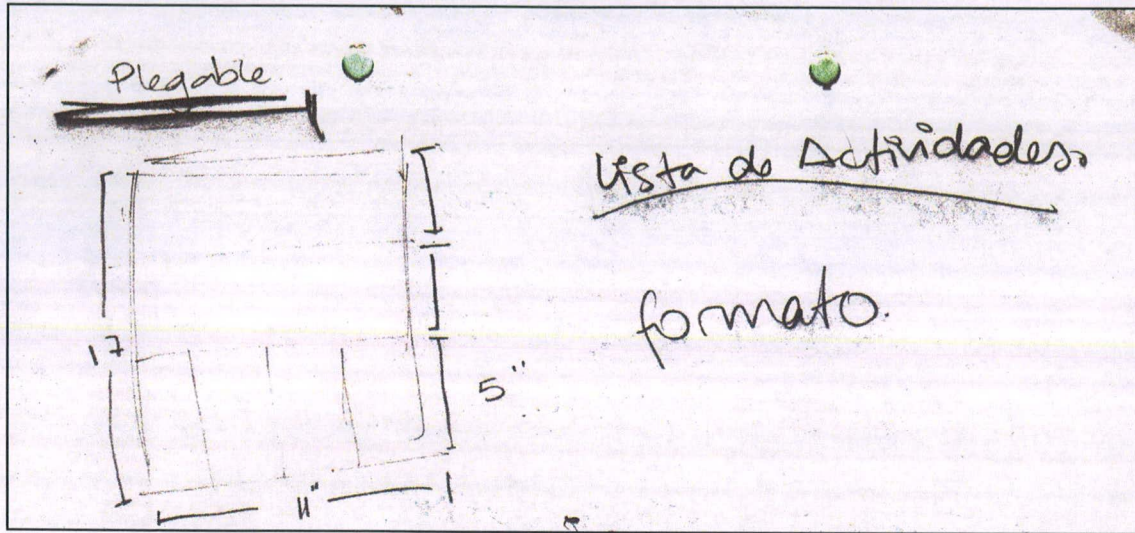

Fase 2: Pruebas de diagramación digital tiro y retiro

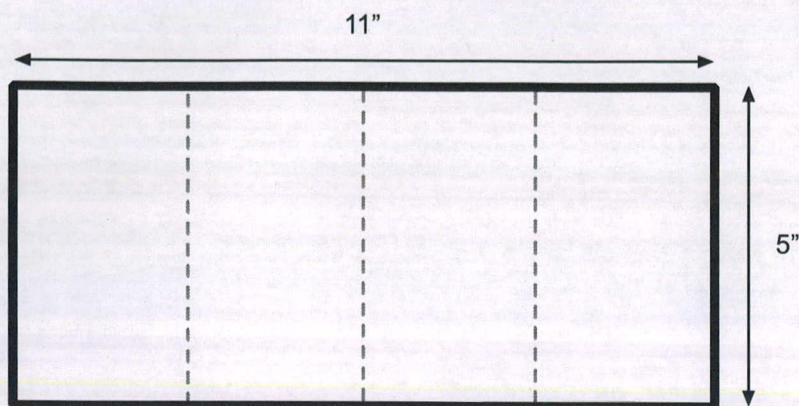

Por cuestión de costos de nuevo se buscó un formato que se adecuara al tabloide (para no desperdiciar material). El tamaño de esta pieza es un tercio del tabloide vertical.

El soporte para esta pieza es opalina ya que se busca que resiste el manejo del grupo objetivo.

Se le da mayor énfasis a los colores en el tiro mientras que en el retiro lo que se busca es maximizar la fluidez de la lectura, por lo que se utiliza un fondo de color negro con textura.

En esta pieza se utilizan muchos elementos con inclinación para generar una sensación de movimiento, una diagramación que logre interesar al grupo objetivo.

El uso de los grafismo en esta pieza es predominante pero siempre se coloca la fotografía del modelo garífuna, estos elementos le dan una fuerte identidad garífuna a la pieza y un aspecto de "hecho a mano".

ESPACIO PARA PATROCINADORES TIRO

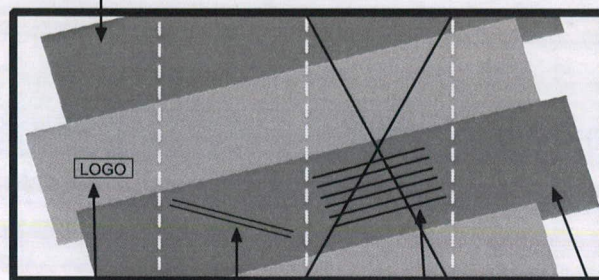

LEYENDA SOBRE LA CULTURA G. Y LOGOTIPO DEL CLIENTE

ESPACIO PARA PATROCINADORES

RETIRO

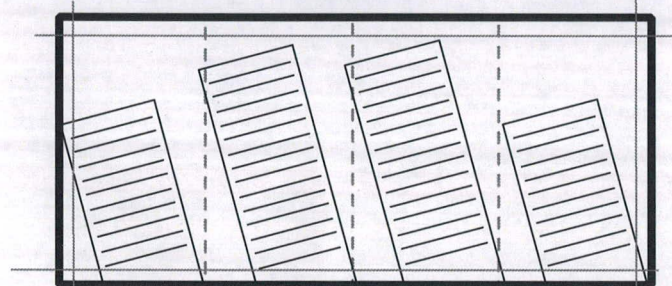

TEXTO INFORMATIVO INCLINADO SOBRE FONDO TEXTURIZADO NEGRO.

Fase 3 Argumentación de la decisión tomada

El objetivo de esta pieza es dar a conocer los datos de las diferentes actividades del Festival. Una de las cualidades que se buscan en el formato es la facilidad para ser guardado por el grupo objetivo.

Esta pieza será colocada junto a los afiches en diferentes lugares por lo que se utilizó la misma fotografía del hombre garífuna. Gracias a la utilización de grafismos se creó una textura interesante como fondo para la fotografía, en el retiro también se colocó un fondo texturizado, el cual da la sensación de hecho a mano, lo cual refuerza el concepto de trazos de manos garífunas.



tiro

retiro

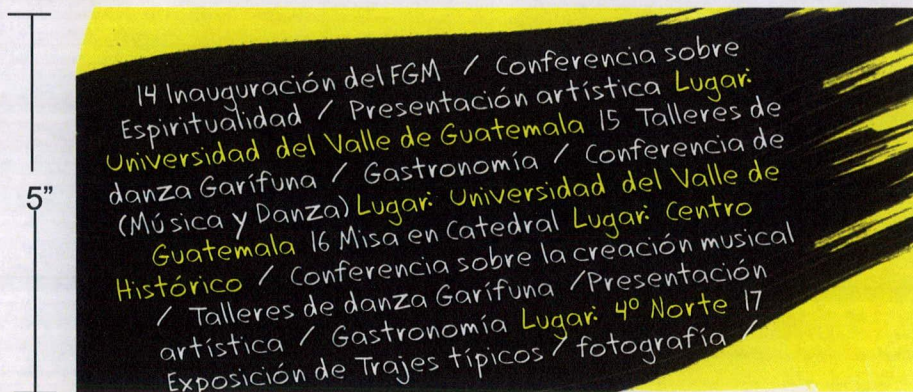

Etapa 7 Sobre y tarjetas

Fase 1: Diagramación a mano para sobre

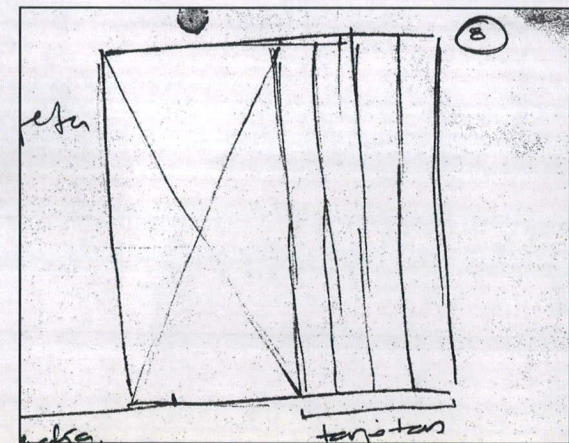
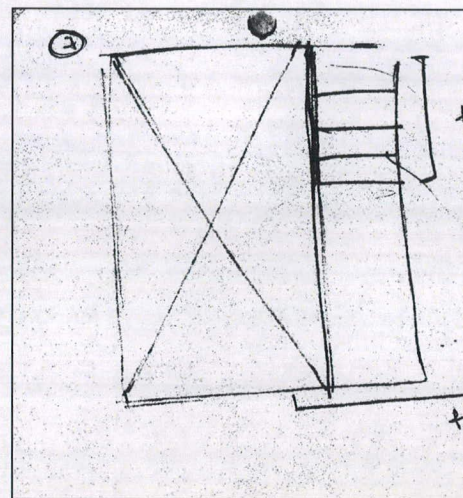
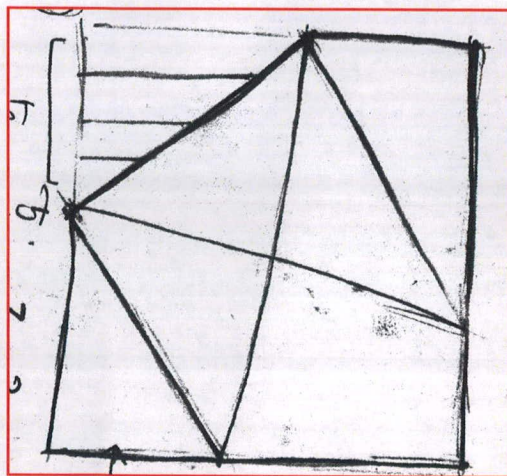
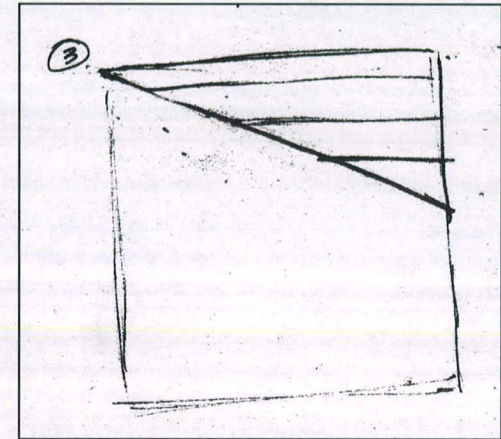
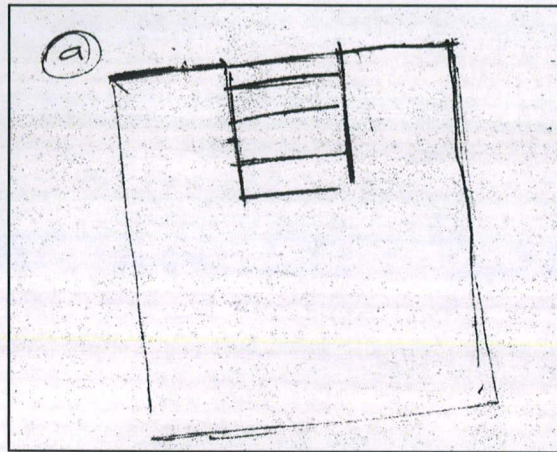
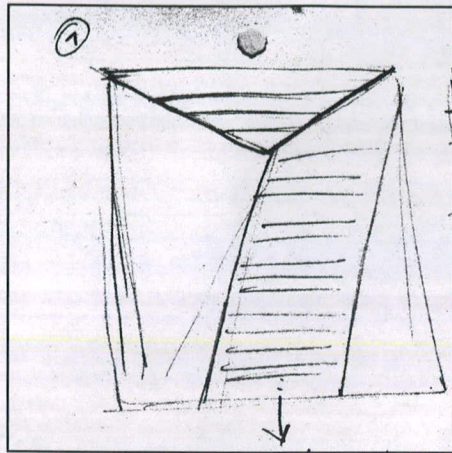

Fase 2: Pruebas de diagramación digital

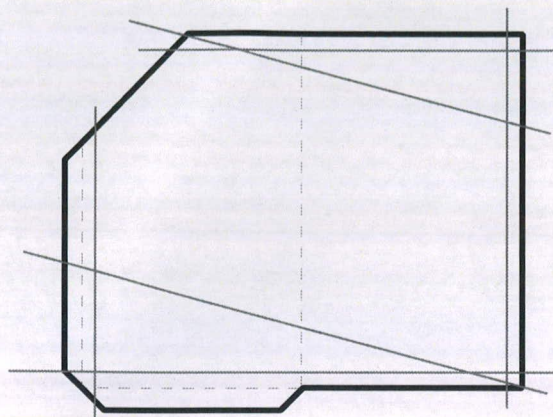

Se utilizará la misma imagen del afiche y la manta en esta pieza para que el grupo objetivo relacione la pieza a la cultura garífuna.

Se utilizaran grafismos en los 3 colores de la bandera como fondo, estos estarán colocados en diferentes ángulos para crear dinamismo en la pieza.

Los grafismos también le brindan a la composición una sensación de “hecho a mano”.

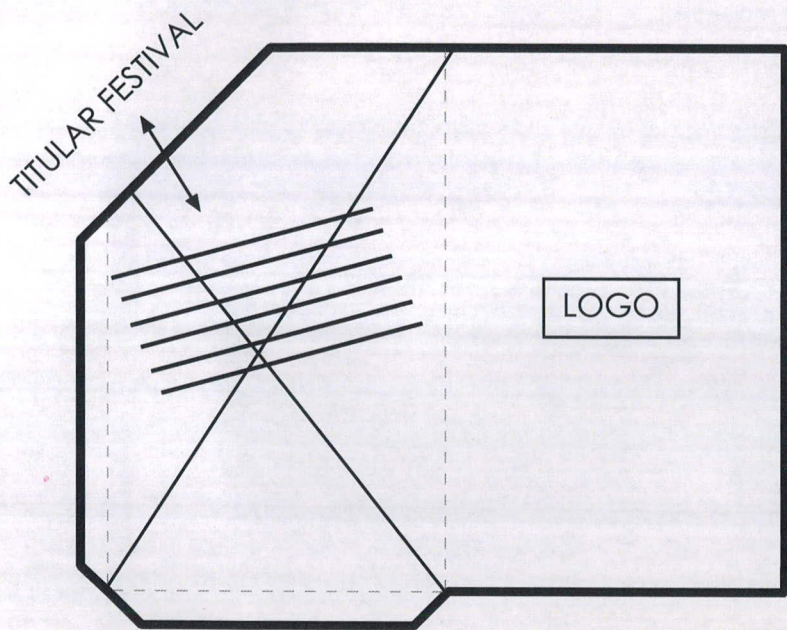

Fase 3 Argumentación de la decisión tomada

La función del sobre es proteger a las tarjetas y mantenerlas juntas, por lo que se utilizó un soporte que aportara durabilidad, en cuanto a los elementos de diseño, se continúa el uso de la fotografía del hombre garífuna esto con el fin de darle unidad a las piezas. La utilización de los grafismos le dan interés visual a la composición y una sensación de libertad a la diagramación; sin olvidar que apoyan el concepto de trazos de manos garífunas.

Se agregó sobre el tambor el listado de los temas que contiene las tarjetas para que el grupo objetivo puede escoger la tarjeta que desea con mayor facilidad.

Luego de investigar sobre costos de reproducción se llegó a la conclusión que este elemento no aumenta el costo de reproducción de la pieza.

El troquel es una opción viable ya que por su tamaño carta su valor no es elevado.

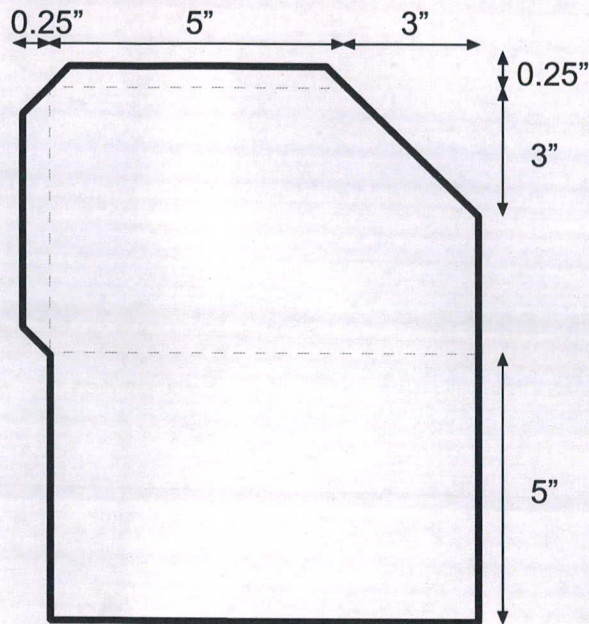

Troquel del sobre

Fase 4: Diagramación a mano para tarjetas

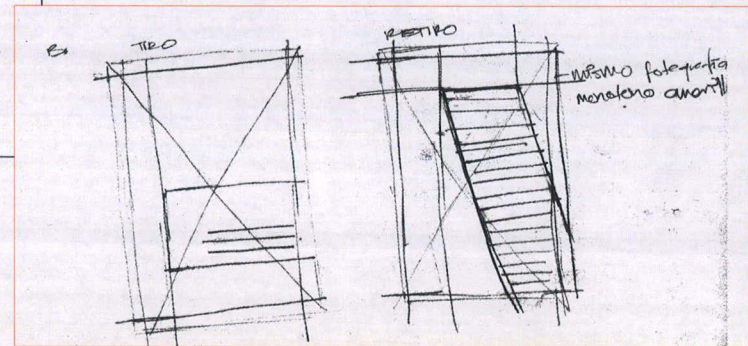
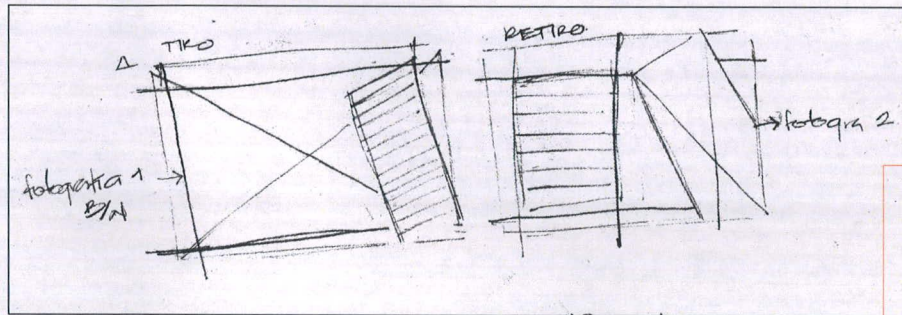
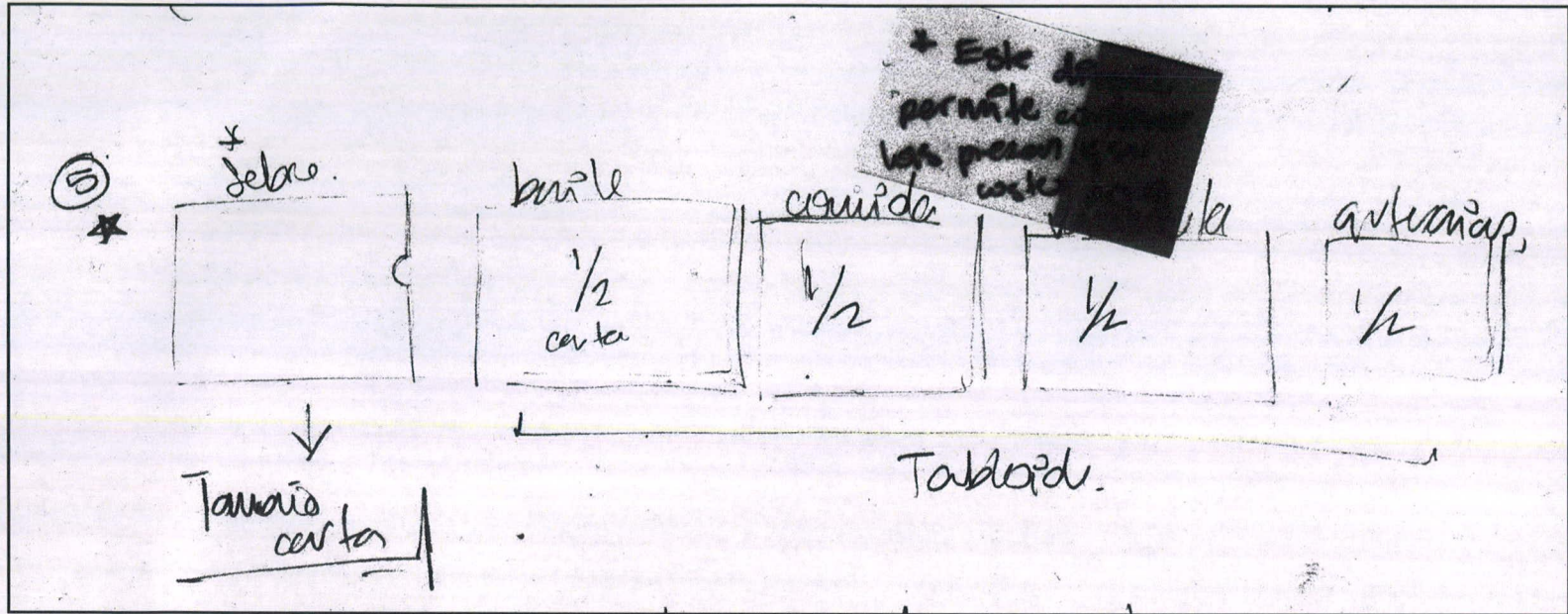

Fase 5: Pruebas de diagramación digital tiro y retiro

Lo que se busca con esta pieza es lograr captar la atención de las personas, para que lean el material y de esa manera conozcan un poco más la cultura garífuna.

En el tiro de cada tarjeta el elemento predominante es la fotografía, también se utilizó el grafismo para darle la sensación de "hecho a mano" y para enfatizar los colores de la bandera garífuna.

Para permitir una buena lectura del contenido, en el retiro de cada tarjeta, este se colocara sobre un fondo de color negro con textura de brochazo y se utilizara tipografía blanca.

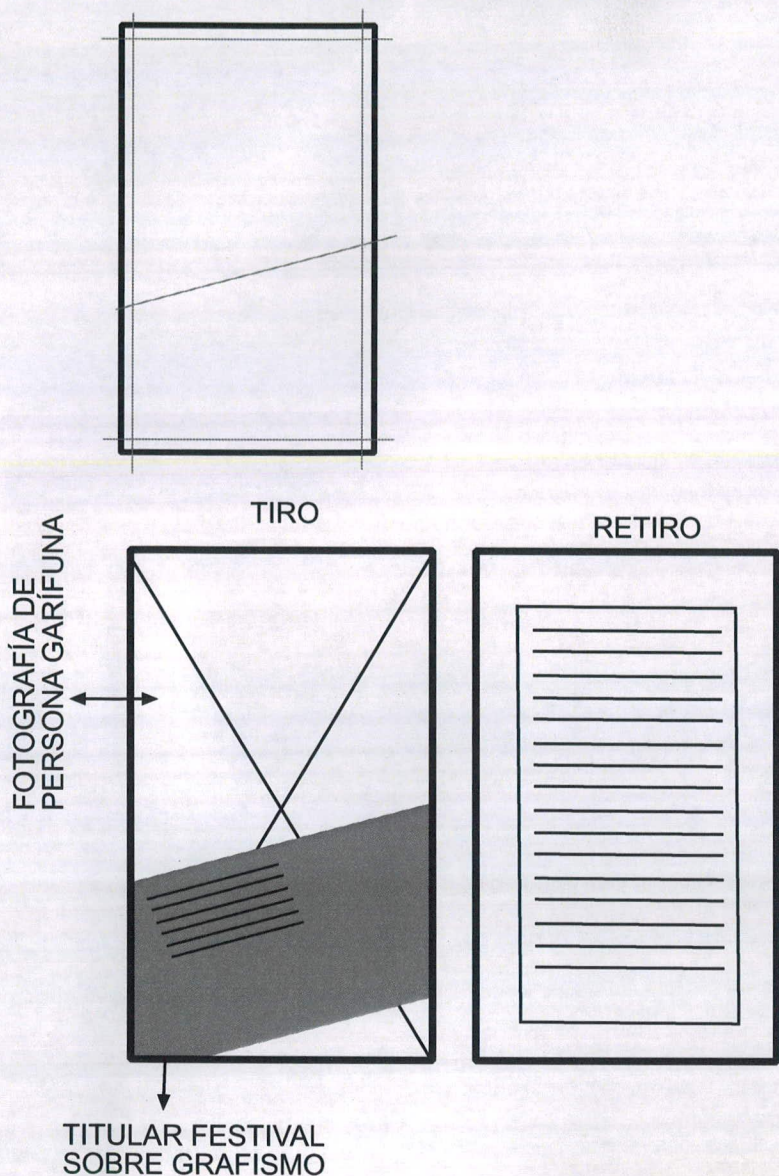

Fase 6 Argumentación de la decisión tomada



La función de las tarjetas es dar a conocer diferentes aspectos de la cultura garífuna, esto se logra por medio de la utilizaciones de imágenes que retratan esta cultura.

En cuanto al uso de los elementos de diseño se utilizó el grafismo para mantener la unidad en la diagramación de las tarjetas, también se uso para darle un punto de interes a las fotografías asi como para balancear la composición. Se le coloco un número a cada tarjeta que concuerda con la lista de temas del sobre para identificar las tarjetas.

Como en las demás piezas el color amarillo sobresale dandole una sensación de dinamismo

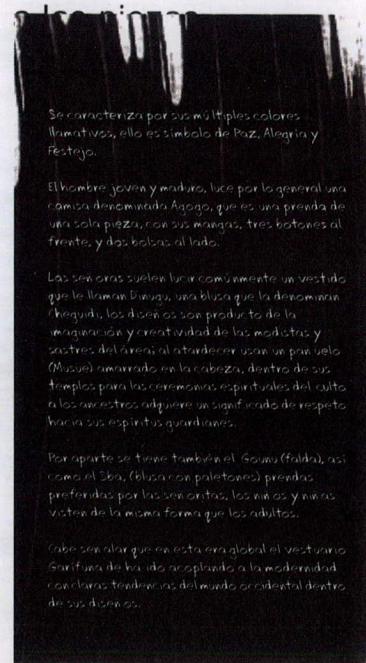

4.5"

11. Validación técnica del diseño preliminar

La validación fue realizada a través de instrumentos dirigidos a tres grupos diferentes; se validó con diez personas pertenecientes al grupo objetivo, dos diseñadores gráficos y seis expertos en el tema. Entre los diseñadores gráficos se encuentra DG. Jorge Hernández gran ilustrador y catedrático de la URL así como DG. Sara Morales Alday experta en diseño de material informativo. Los instrumentos se encuentran disponibles en Anexos B respectivamente.

Resultados de validación grupo objetivo
En este grupo se encuestaron 10 personas en total, todas entre los 16 y 25 años de edad, son estudiantes de diferentes universidades y colegios de la capital.

En cuanto a su reacción hacia las piezas, las validaciones muestran que se sienten atraídos por el tratamiento que se le dio a las imágenes, y lo encuentran interesante. La distribución de los elementos es dinámica lo cual representa a la cultura garífuna.

Otro aspecto bien recibido por la mayoría del grupo objetivo fue el uso del grafismo, ya que le da sensación de hecho a mano a las piezas, lo cual las hace resaltar.

La tipografía tubo buena aceptación, aunque algunos mencionaron la dificultad de lectura en algunas piezas, la mayoría dijo poder leerlo sin dificultad.

Para el grupo objetivo en general el diseño fue bien aceptado.

Resultados de validación diseñadores gráficos
Para los diseñadores encuestados las fotografías reflejan los diferentes aspectos de la cultura garifunas, el color Amarillo utilizado contrasta bien con las fotografías utilizadas tanto el blanco y el negro como las full color. La utilización del color en general les da una sensación de movimiento y felicidad, dos cualidades importantes de la cultura garífuna.

En general el tipo de letra es fluido y les da sensación de hecho a mano a las piezas. Los diseñadores están de acuerdo que el material es adecuado al grupo objetivo, y que el concepto del proyecto esta bien aplicado.



Una observación realizada por el DG. Jorge Hernández es la de jerarquizar de manera más notoria los textos en el plegable, y ambos diseñadores concordaron en que se debe cuidar la posición del logotipo de la ONG para que este no se pierda en el material.

Resultados de validación expertos en el tema
Para validar esta parte se buscaron expertos en las diferentes áreas de la cultura garífuna tales como la música, la gastronomía, etc.

El uso de las fotografías coincidieron los expertos, es apropiado ya que muestran diferentes facetas

de su cultura. En cuanto al color amarillo utilizado la mayoría de los expertos pensaron que es representativo de su cultura ya que expresa alegría y vida.

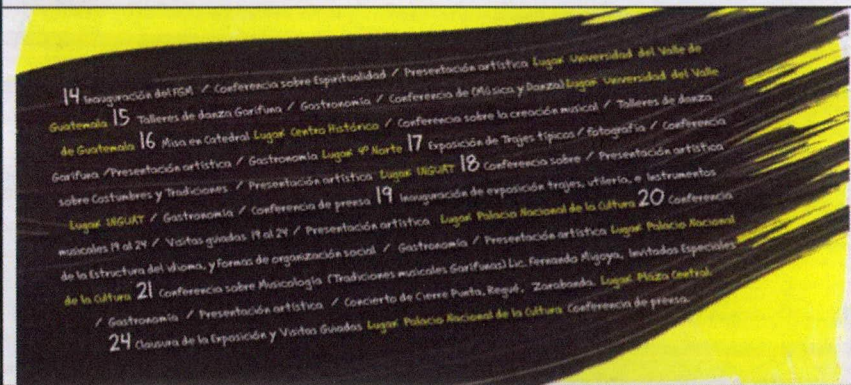
Con el uso de la tipografía opinaron que es fluida e interesante pero que dificulta su lectura en las tarjetas informativas, en general sobre el contenido están satisfechos.

ANTES	
	<p>Algunas de las personas pertenecientes al G.O expresaron dificultad para leer esta pieza, también se hizo la observación por parte de los diseñadores que la lectura de corrido podría cansar al G.O.</p> <p>Se aconsejó jerarquizar de mejor manera el contenido.</p>
DESPUÉS	
	<p>Teniendo en cuenta el consejo de los diseñadores gráficos, el texto se dividió en columnas, con la fecha como título para facilitar la lectura del G.O, también se utilizó el color para jerarquizar la información.</p>

12. Propuesta final y Fundamentación

Tipografía

Este proyecto se realizó bajo el concepto “Trazos de manos garífunas”, desde el inicio se buscó que el diseño luciera como hecho a mano por lo que la tipografía y los grafismos utilizados poseen esta apariencia.

Se buscó entre gran variedad de tipografías Sans Serif estilo script, se escogió tres tipografías, las cuales le dan jerarquía a los textos. Las tres tipografías tienen características similares entre sí por lo que al combinarlas se obtiene un resultado interesante.

FESTIVAL GARIFUNA METROPOLITANO

Los colores llamativos son para ellos símbolos de paz, alegría y festejo.

Se caracteriza por sus múltiples colores llamativos, ello es símbolo de Paz, Alegría y Festejo.

Color

Uno de los requerimientos dados por el cliente era la utilización de 3 colores: Blanco, Amarillo y Negro (colores de la bandera garífuna), esto con el fin de lograr que el grupo objetivo identifique los colores con esta cultura. En cuanto a la aplicación del color se le da prioridad al amarillo para lograr puntos focales en las piezas, pero siempre se maneja el juego entre los tres colores con el fin de brindar dinamismo a la pieza.

Los colores se aplican por medio de un grafismo tipo brochazo que refuerza el concepto de “Trazos de manos garífunas”.

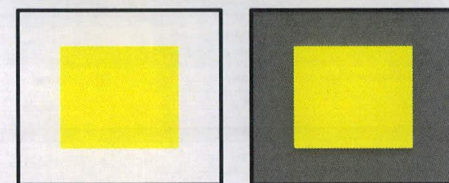
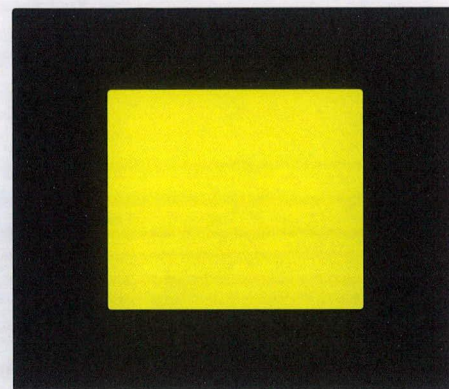

PANTONE Yellow C
C0 M1 Y100 K0

Tratamiento de Imágenes

En cuanto a las imágenes, estas fueron proporcionadas por el cliente. Entre las opciones se escogió una fotografía que muestra a un hombre garífuna con vestimenta caribeña, con un tambor y una actitud alegre, esta imagen se utilizó en los materiales publicitarios para que el G.O identificara las piezas fácilmente. También se utilizaron 4 imágenes que muestran la vestimenta, comida, instrumentos musicales, etc. En todas las piezas las imágenes salen del formato, se cortan, esto con el fin de darle interés a las imágenes.

Con el tratamiento de las fotografías se buscó resaltar algunos detalles de las fotografías, creando puntos focales, también se busca darle textura a las imágenes para generar mayor interés en el G.O.



Afiche

El concepto que se utilizó para este proyecto es "Trazos de manos garífunas". Uno de los aspectos primordiales del diseño es transmitir alegría así que se buscó una fotografía que expresara esto, otro factor que se tomó en cuenta es el hecho que la cultura garífuna posee una estructura social matriarcal.

En cuanto a la diagramación, se utilizaron ejes inclinados para darle dinamismo a la composición. Se juega con ángulos tanto con el texto como con el grafismo y la inclinación de la fotografía.

La distribución de los elementos se da para balancear el peso de la imagen con el texto, el titular del festival se colocó a manera de bloque para lograrlo. Por último se colocó una frase que diera a conocer la cultura garífuna, esta tiene gran peso dentro de la composición tanto para balancear la composición como para lograr un punto focal, esto se logra gracias al contraste que tiene el grafismo blanco sobre el fondo de colores y el texto color negro.

En cuanto a la reproducción de esta pieza el formato es 11"x17", full color y el soporte utilizado es Texcote 12, esto con el fin de brindar durabilidad a la pieza y un acabado brillante.



Manta

El objetivo de esta pieza es identificar los sitios donde se realizan actividades del festival. Se manejó una línea de diseño parecida al afiche para lograr que el G.O lo relacionara con el afiche.

En la fotografía para esta pieza se muestra al hombre hasta la cintura, esto permite que se muestre el tambor, uno de los elementos que el G.O relaciona más con esta cultura. Se utilizó un grafismo amarillo con transparencia para realzar el tambor y el colorido de la vestimenta.

Los grafismos utilizados en esta pieza tienen el fin de balancear el peso de la fotografía, le brindan dinamismo a la composición gracias a las diferentes inclinaciones y le dan textura a la imagen por lo que la hace interesante a la vista.

Gracias a la tipografía y los grafismos se logra un aspecto hecho a mano, respondiendo al concepto de diseño que se llevó para este proyecto "Trazos de manos garífunas".

Así como en el afiche, en esta pieza también se incluye una frase para dar a conocer la cultura a todo aquel que tenga contacto con la pieza. En cuanto a la reproducción de esta pieza el formato es 1 X 2 metros, ya que el cliente cuenta con la estructura, full color y el soporte utilizado es Manta Vinílica Mate, esto con el fin de brindar durabilidad a la pieza.



Lista de Actividades (Plegable)

En el tiro se utilizó la imagen full color, esta se segmenta gracias al dobles, dándole un punto de interés a la imagen; al doblar la pieza quedan áreas sin imágenes ya que posteriormente se colocaran los logotipos de los patrocinadores.

Los grafismos le brindan unidad a la pieza ya que se encuentran en ambas caras del material, estos brindan ese aspecto de hecho a mano que se busca. Gracias a estos también se logra expresar movimiento y libertad por medio de la diagramación, la textura que proporcionan los grafismos logran una imagen interesante y refuerzan el concepto "Trazos de manos garifunas".

En el retiro se utilizó una diagramación sencilla para maximizar la visualización del texto. Las columnas de texto permiten una lectura fluida así como la fácil localización de la información; al colocar la fecha como título. Se utilizó el color para lograr jerarquía entre el contenido diferenciando la actividad del lugar donde se realizará. Las cajas de texto están colocadas de forma inclinada para darle sensación de libertad a la diagramación.

En cuanto a la reproducción de esta pieza el formato es 11" X 5", full color y el soporte utilizado es Coushe 80, esto con el fin de brindar durabilidad a la pieza y un acabado brillante.



Tiro

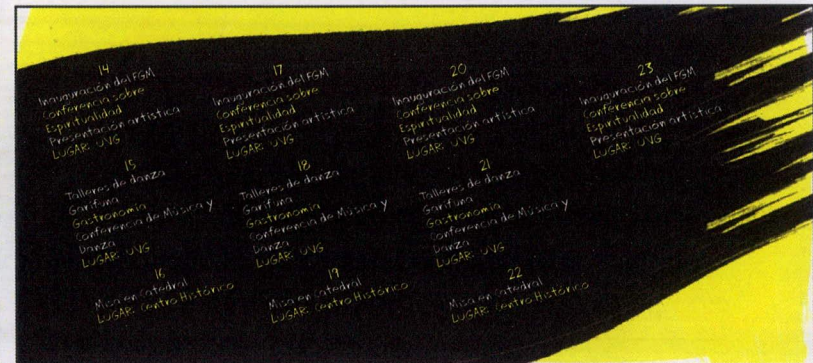

Retiro

Tarjetas y Sobre

En el tiro de las tarjetas se colocó como punto focal una fotografía que ejemplifica el tema del contenido, las fotografías para las tarjetas tienen un tratamiento diferente al del material publicitario ya que por tener un tiraje mayor se consideraron costos, si embargo al ser requisito el uso de los colores blanco negro y amarillo, esto permitió la utilización de fotografías blanco y negro; como en las fotografías full color, se colocó detalles en amarillo por medio de grafismo para generar interés en la imagen; los grafismos también aportan ese aspecto de hecho a mano, que refuerza el concepto de “Trazos de manos garifunas”.

También se utilizaron grafismos en la parte inferior del retiro para balancear el peso de la fotografía y se colocó el titular del tema del contenido, esto con el fin de lograr interés en el GO.

La pieza que posee más texto son las tarjetas, por esto la diagramación en el retiro de las tarjetas está enfocada en lograr que el G.O se sienta atraído hacia su lectura. Para esto se utilizó una diagramación sencilla que colocara al texto como punto focal, para lograr interés se empleó el grafismo, este brinda textura y una sensación de movimiento y libertad a la diagramación, el uso del color en el grafismo logra crear contraste con el texto para lograr una legibilidad mayor.

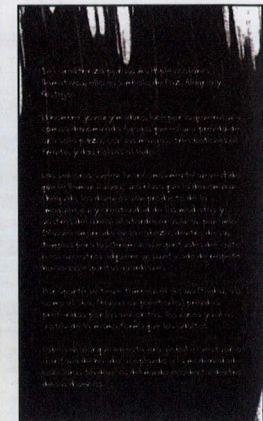
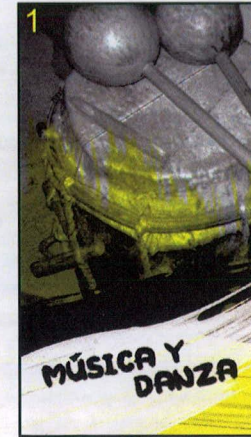

Tiro

Retiro

Para el sobre se utilizó un fondo que combina por medio de grafismos los colores de la bandera garífuna; se utilizó la imagen del hombre garífuna con el tambor para lograr unificar con las demás piezas sin embargo no se utiliza el mismo fondo, para esta pieza se le colocó solamente grafismo en los colores negro y amarillo esto con el fin de relacionarlo con el diseño del retiro de las tarjetas; la fotografía está inclinada para darle movimiento a la pieza y se corta en la parte superior para generar interés en el GO.

Un elemento importante en la composición del sobre es el titular del festival, el cual tiene la función de equilibrar el peso visual de la fotografía, este se colocó de manera inclinada para mantener una composición dinámica y que exprese libertad. Otro aspecto importante es el listado de temas que identifica cada tarjeta por medio de números, esto con el fin de facilitar el contenido para el grupo objetivo.



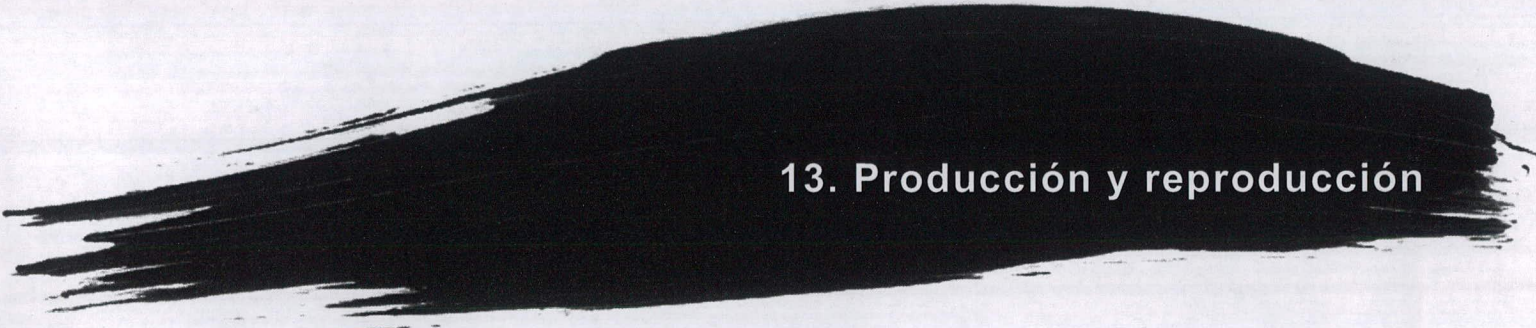

13. Producción y reproducción

13.1 ESPECIFICACIONES TÉCNICAS PARA EL DESARROLLO DE LAS PIEZAS

Muestra de troquel para sobre

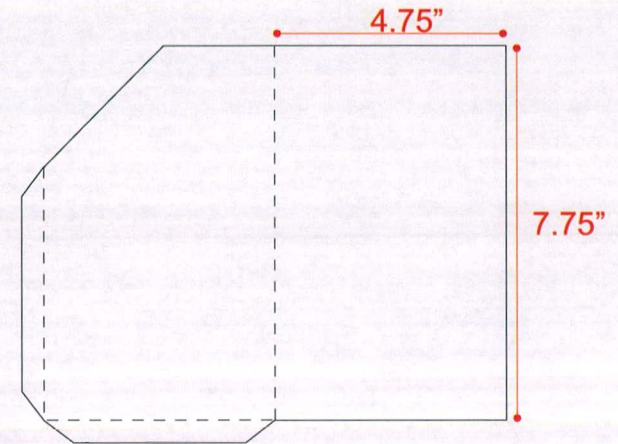

Pieza	Tecnología	Color	Tipo de impresión	Tamaño	Soporte	Tiraje
Afiche	Photoshop Cs3	Full color	Litografía	17" x 11"	Texcote 12	2,000
Manta	Photoshop Cs3	Full color	Digital	1 x 2 mts.	Manta vinílica mate	2
Plegable	Photoshop Cs3 Freehand MX	Tiro Full color Retiro Dos colores (amarillo-negro)	Litografía	11" x 5"	Coushe 80	5,000
Tarjetas	Photoshop Cs3 Freehand MX	Tiro Dos colores (amarillo-negro) Retiro un color (negro)	Litografía	5" x 8"	Opalina 180	20,000
Sobre	Photoshop Cs3 Freehand Mx	Tiro Full color Retiro un color (amarillo)	Litografía	5" x 8"	Texcote 12	5,000
Troquel para sobre	Freehand Mx	-	Litografía	11" x 8.5"		1

13.2 INFORME TÉCNICO QUE ACOMPAÑA LOS ARCHIVOS DIGITALES DE IMPRENTA

A quién interese:

Esperando que tenga un buen día, adjunto al CD que contiene el arte a imprimir, le envío la presente donde encontrará todas las especificaciones para la impresión del material.

Dentro del CD las diferentes piezas están separadas en archivos, dentro del archivo encontrará el tiro y retiro de las piezas. Los archivos y sus especificaciones de impresión son:

1. Afiche.jpg
Impresión litográfica en texcote 12, tiraje 2,00.
Full color, tamaño tabloide.

2. Manta.jpg
Impresión digital en manta vinílica mate, tiraje 2.
Full color, tamaño 1 x 2 metros.

3. Sobre y troquel.psd
Impresión litográfica en texcote 12, tiraje 5,00.
Full color tiro y retiro monótono, tamaño 5"x 8". La guía de troquel se encuentra en el primer layer el cual está debidamente identificado.

4. Tarjetas.psd
Impresión litográfica en opalina 180, tiraje 20,00.
Tiro a dos colores y retiro en monótono, tamaño 4.5" x 7.5".

5. Listado de actividades.psd
Impresión litográfica en couche 80, tiraje 5,00.
Tiro full color y retiro a dos colores,
tamaño 5" x 11".

Muchas gracias por su atención.

Atentamente

Mariela Migoya.
5680-5642

13.3 PRESUPUESTO DE DISEÑO E IMPRESIÓN

Presupuesto de diseño por pieza

Afiche Q. 500.00

Manta Q. 500.00

Plegable Q. 1,000.00

Sobre y tarjetas 2,000.00

Total Q. 4,000.00

Costos de impresión por pieza

Afiche Q. 3,700.00

Manta Q. 250.00

Plegable Q. 3,250.00

Sobre y tarjetas Q. 24,220.00

Total Q. 24,920.00

(cotización detallada disponible en Anexos C)

13.4 SISTEMAS DE IMPRESIÓN Y REPRODUCCIÓN

Impresión digital

La manta se reproducirá por este medio ya que permite la impresión de formatos grandes, y soportes como la manta vinílica.

Impresión litográfica

Las piezas que utilizaran este medio de impresión son:

El plegable, tarjetas, sobre y el afiche; ya que al ser un tiraje elevado el costo es menor.

14. Conclusiones y Recomendaciones

Las conclusiones a las que se llegó son las siguientes:

Se diseñó material publicitario con el fin de promover las actividades de la ONG Hamalali Garinagu dirigido a hombre y mujeres entre los 16 y 30 años con estudios a nivel básico y superior que habitan en la capital. Las piezas que se diseñaron fueron un afiche, manta y un plegable con las fechas del festival; el propósito del afiche es crear el interés inicial en el grupo objetivo, el plegable promociona cada una de las actividades mientras que la manta identifica el lugar de la actividad el día del evento. Esto se logró gracias a la combinación de fotografías full color con grafismos tipo brochazo y tipografía con apariencia de hecho a mano, estas características lograron atraer al grupo objetivo.

Se desarrollo material informativo sobre las actividades realizadas por la ONG Hamalali Garinagu en la ciudad capital, dirigido a hombre y mujeres entre los 16 y 30 años con estudios a

nivel básico y superior. Esto se logró por medio del desarrollo de cuatro tarjetas las cuales presentan distintos aspectos de la cultura garifuna como vestimenta, gastronomía, música, y artesanías. Se logro un material exitoso por medio de la utilización de imágenes que apoyan al contenido y una diagramación interesante y dinámica que estimula al grupo objetivo a leer y conocer un poco más de la cultura garifuna.

Las recomendaciones para este proyecto son las siguientes:

Se recomienda que al trabajar con un grupo étnico determinado se debe conocer ciertas características de la cultura, como por ejemplo el significado de los colores. Esto con el fin de plasmar las características que hacen única a la cultura y así representarla de manera adecuada frente al grupo objetivo.

Se aconseja para el desarrollo de material informativo el uso de un formato diferente para lograr interés en el grupo objetivo.

15. Referencias

Arrivillaga, A. (1987), Marcos Sánchez Díaz, Ahari fundador y Protector de Gulfu Iyumou (labuga). Editorial Nojib´sa. Guatemala

Barberena, M. (2009), El perfil Latinoamericano: Demografía y Nivel Socioeconómico, segunda parte. (Documento www.) Disponible en Línea: http://www.amai.org/pdfs/revista-amai/revista-amai-articulo-20050427_164002.pdf

Blog Historias & Opiniones (2008), Guatemala Multicultural, (Documento www.) Disponible en Línea: <http://historiasyopiniones.blogspot.com/2008/07/guatemala-multicultural.html>

Cabrera, E. (2007) La fotografía publicitaria de José Carlos Flores. Tesis inédita. Universidad Rafael Landívar. Guatemala

Curan, P. (2007) Análisis de la campaña de lanzamiento del Movimiento GuateÁmala. Tesis inédita. Universidad Rafael Landívar. Guatemala

Franzuá, R. (2008), Informe Básico del Proyecto Festival Garifuna Metropolitano. Manuscrito inédito. ONG Hamalali Garinagu. Guatemala

Gil, A. (2006). Centro de educación y cuidado infantil para niños de 0 a 6 años en sector urbano-marginal. Portafolio Académico. Universidad Rafael Landívar. Guatemala

Le Coultre, M., y Purvis, A. (2003), Un siglo de carteles. (Trad. E. Rosell). México: Editorial Gustavo Gili, S.A.

Prensa Libre (2008). Voces Ancestrales, Fascículo 22A. Guatemala. Autor.

Real Academia de la Lengua Española (2009) "Multiculturalidad" (Documento Www.) Disponible en Línea: http://buscon.rae.es/drael/SrvltConsulta?TIPO_BUS=3&LEMA=multicultural

Ruíz, A. (2002). El diseño gráfico como tratamiento en la espina bífida. Tesis inédita. Universidad Rafael Landívar. Guatemala.

Universidad de Chile (2004). El afiche y su lenguaje (Documento www.) Disponible en Línea: http://www.plataforma.uchile.cl/fg/semestre2/_2002/disen/modulo3/clase1/texto/afiche.htm

Foto Nostra (2009),Diseño publicitario. (Documento www.) Disponible en Línea:<http://www.fotonostra.com/grafico/>

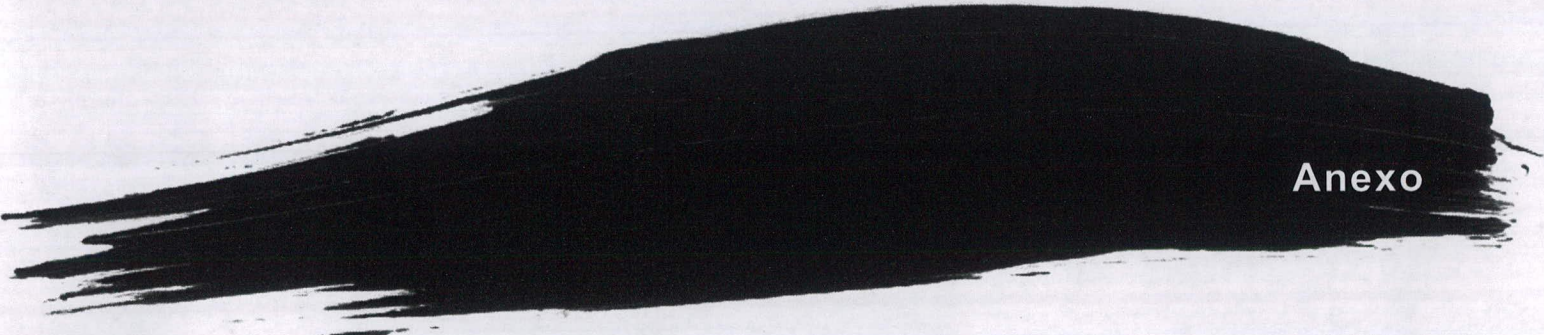

Anexo

Anexos A

Clasificación Socioeconómica según Barberena (2009).

Instrumento para Grupo Objetivo

Resultado del Instrumento para Grupo Objetivo

Anexos B

Instrumento para Validación de Grupo Objetivo

Resultado del Instrumento para Validación Grupo Objetivo

Instrumento para Validación de Experto en el Tema

Resultado del Instrumento para Validación Experto en el Tema

Instrumento para Validación de Diseñador Gráfico

Resultado del Instrumento para Validación Diseñador Gráfico

Anexos C

Cotizaciones para reproducción de las piezas

PAÍS:

C E N T R O A M E R I C A

DEFINICIÓN ESTABLECIDA POR:

✓ Las Empresas Investigadoras de Guatemala en conjunto.

MÉTODO:

✓ Definido con base en 7 variables, por codificación.

VARIABLES INCLUIDAS:

- ✓ Ingresos mensuales.
- ✓ Educación del principal sostén del hogar.
- ✓ Ocupación del principal sostén del hogar.
- ✓ Tipo de vivienda.
- ✓ Posesión de 8 bienes durables.
- ✓ Servicio doméstico.
- ✓ Posesión de automóvil.

NIVELES SOCIO ECONÓMICOS:

C E N T R O A M E R I C A

NIVEL		GUATEMALA	EL SALVADOR	HONDURAS	NICARAGUA	COSTARICA	PANAMA
%		%	%	%	%	%	%
AB	Alto	8	8	9	5	12	10
C+	Medio Alto	19	12	17	27	23	18
C/C-	Medio Bajo	20	17	18	-	27	20
D	Bajo	48	57	49	60	35	47
E	Marginal	5	6	7	8	3	5

Summary of percentages from the table:

- Medio Alto (C+): 39% (Guatemala), 29% (El Salvador), 35% (Honduras), 27% (Nicaragua), 50% (Costarica), 38% (Panama)
- Medio Bajo (C/C-): 20% (Guatemala), 17% (El Salvador), 18% (Honduras), 0% (Nicaragua), 27% (Costarica), 20% (Panama)

ENCUESTA GRUPO OBJETIVO

Entre que rango de edad se encuentra?

- a. 16 a 20
- b. 21 a 25
- c. 25 a más

A que se dedica?

- a. Estudiar
- b. Estudiar y trabajar
- c. Trabajar

Con cuanta frecuencia sale a divertirse?

- a. Todos los fines de semana
- b. Una vez al mes
- c. Casi nunca

Qué zonas de la capital frecuenta cuando sale a divertirse?

- a. La zona 10
- b. 4 grados norte
- c. Zona 1

Asiste a eventos que fomenten la cultura?

- a. Regularmente
- b. A veces
- c. Nunca

Le interesa aprender sobre la cultura garífuna?

- a. Muy interesado
- b. Interesado
- c. Nada interesado

Qué periódico lee con mas frecuencia?

- a. Prensa Libre
- b. Siglo 21
- c. Nuestro Diario

Qué tipo de letra se adecua a la cultura garífuna?

- a. La cultura garífuna.
- b. La cultura garífuna.

Cuándo ve material publicitario que elementos recuerda con más facilidad?

- a. La información o texto
- b. Las imágenes
- c. Los colores

RESULTADOS ENCUESTA GRUPO OBJETIVO

Entre que rango de edad se encuentra?

- a. 16 a 20
- b. 21 a 25
- c. 25 a más

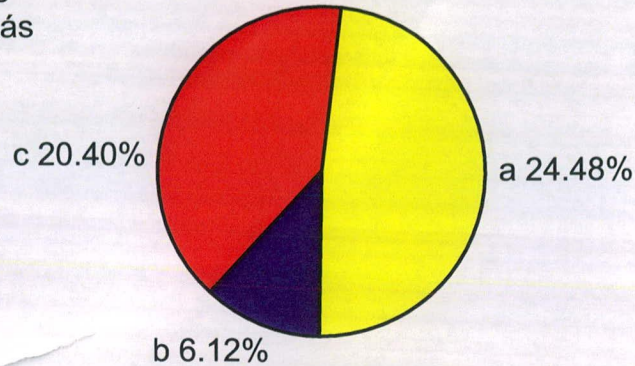

Con cuanta frecuencia sale a divertirse?

- a. Todos los fines de semana
- b. Una vez al mes
- c. Casi nunca

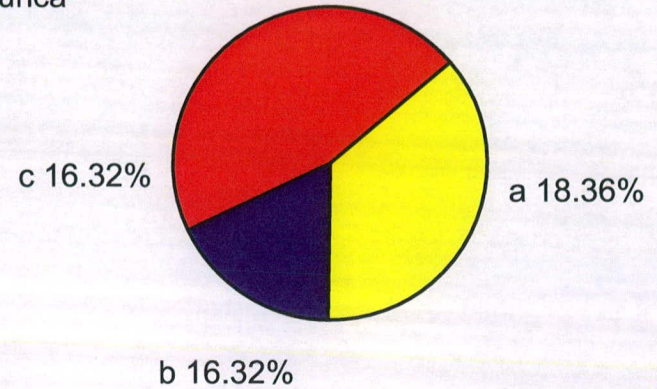

A que se dedica?

- a. Estudiar
- b. Estudiar y trabajar
- c. Trabajar

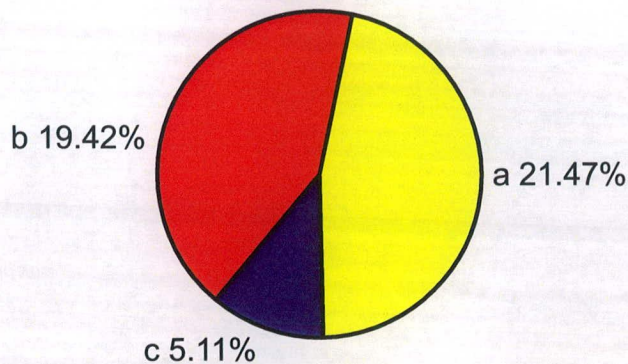

Qué zonas de la capital frecuenta cuando sale a divertirse?

- a. La zona 10
- b. 4 grados norte
- c. Zona 1

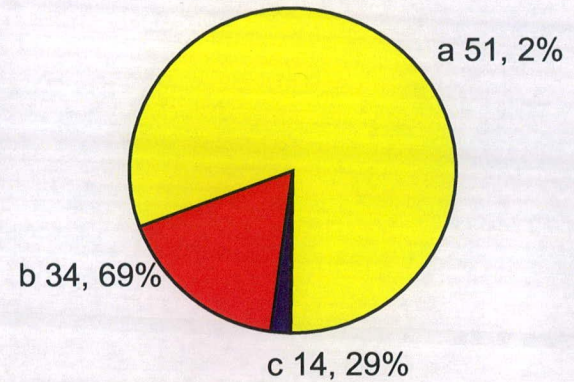

Asiste a eventos que fomenten la cultura?

- a. Regularmente
- b. A veces
- c. Nunca

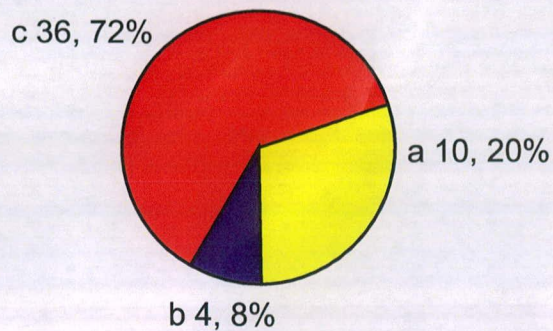

En que área se encuentra su vocación?

- a. Humanidades
- b. Ciencias
- c. Arte

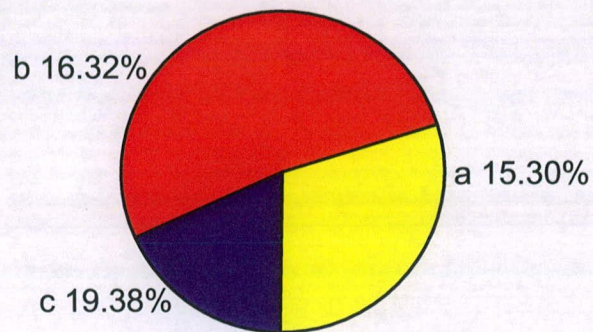

Le interesa aprender sobre la cultura garífuna?

- a. Muy interesado
- b. Interesado
- c. Nada interesado

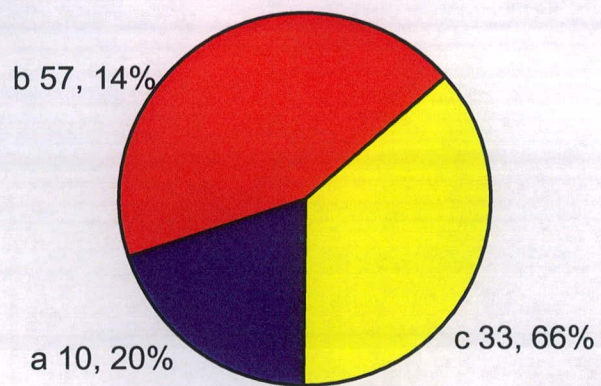

Qué periódico lee con mas frecuencia?

- a. Prensa Libre
- b. Siglo 21
- c. Nuestro Diario

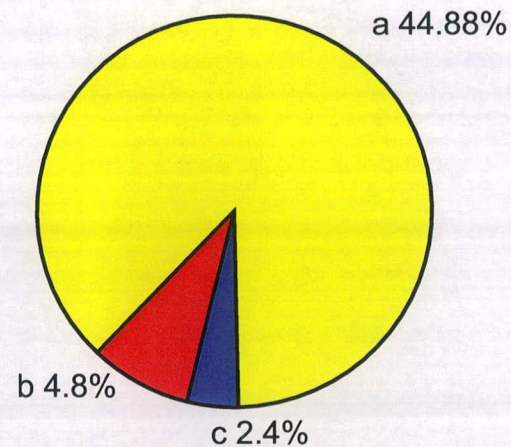

Qué tipo de letra se adecua a la cultura garífuna?

- a. La cultura garífuna.
- b. La cultura garífuna.

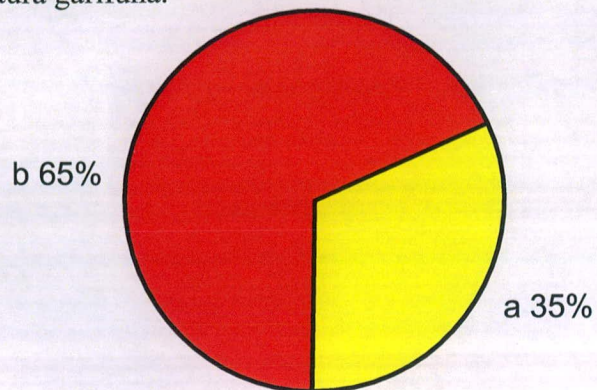

Cuándo ve material publicitario que elementos recuerda con más facilidad?

- a. La información o texto
- b. Las imágenes
- c. Los colores

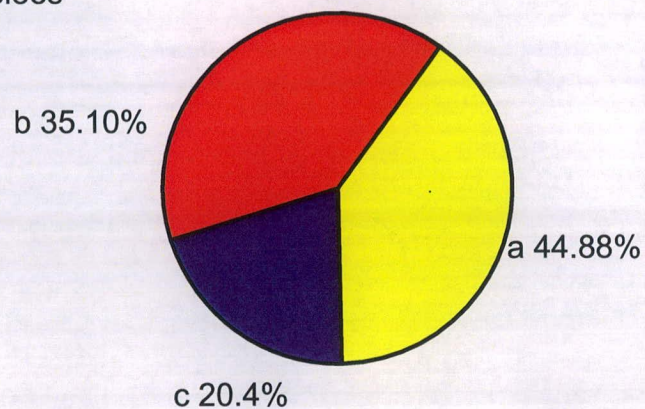

INSTRUMENTO DE VALIDACIÓN EXPERTO

Nombre: _____

Teléfono: _____

Profesión: _____

Que piensa de las fotografías utilizadas?

- a. son apropiadas
- b. reflejan los aspectos de la cultura garífuna
- c. no me parecen las indicadas, porque? _____

Le agrada el tono de amarillo utilizada?

- a. es muy vivo
- b. me gusta como se ve contra las fotografías, llama mi atención
- c. es demasiado brillante

A su parecer, los colores utilizados para representar la cultura garífuna representan?

- a. armonía
- b. seriedad
- c. movimiento

Que le parece el titular utilizados para el festival?

- a. es interesante
- b. da la sensación de hecho a mano
- c. llama mi atención

Que opina en general del tipo de letra utilizado?

- a. es aburrida
- b. es fluida, ya que facilita mi lectura
- c. es difícil de leer

Que opina del sobre y las tarjetas informativas?

- a. me parece funcional ya que permite proteger y conservar la información en un mismo lugar
- b. no me agrada, es difícil de utilizar
- c. pienso que esta de mas el sobre, me gustan solo las tarjetas

A su parecer hace falta algún contenido en las fichas informativas?

- a. no, es muy completo
- b. si, cual? _____

Piensa que el material es coherente para el grupo de personas al que va dirigido?

- a. si
- b. no
- c. podría mejorar, como? _____

Le parece que hay elementos gráficos que se podrían eliminar?

- a. si, cuales? _____

- b. no

Según su experiencia, el material muestra las diferentes facetas de la cultura garífuna?

- a. si
- b. no
- c. podría mejorar, como? _____

RESULTADO VALIDACIÓN EXPERTO

Que piensa de las fotografías utilizadas?

- a. son apropiadas
- b. reflejan los aspectos de la cultura garífuna
- c. no me parecen las indicadas,

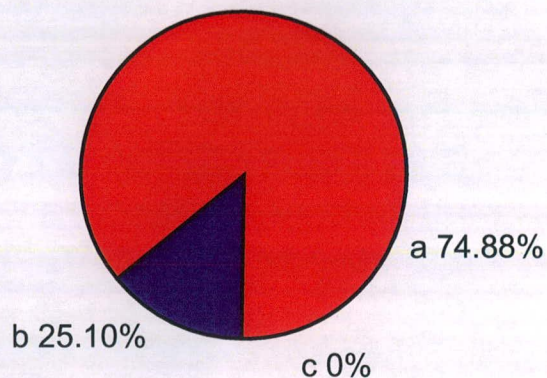

A su parecer, los colores utilizados para representar la cultura garífuna representan?

- a. armonía
- b. seriedad
- c. movimiento

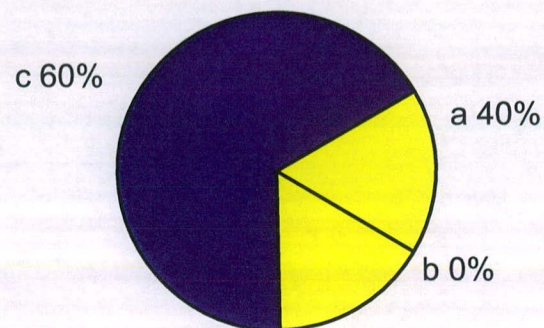

Le agrada el tono de amarillo utilizada?

- a. es muy vivo
- b. me gusta como se ve contra las fotografías, llama mi atención
- c. es demasiado brillante

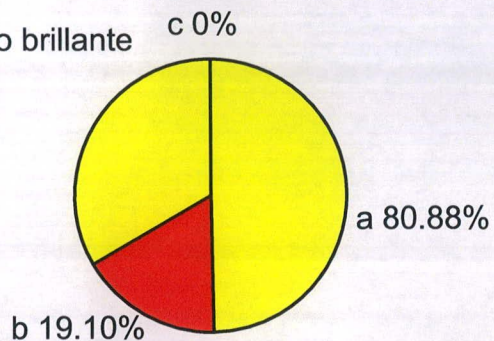

Que le parece el titular utilizados para el festival?

- a. es interesante
- b. da la sensación de hecho a mano
- c. llama mi atención

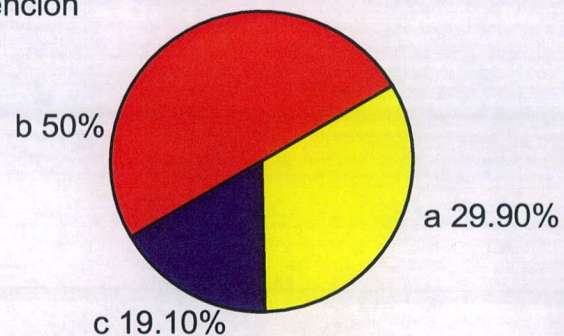

Que opina en general del tipo de letra utilizado?

- a. es aburrida
- b. es fluida, ya que facilita mi lectura
- c. es difícil de leer

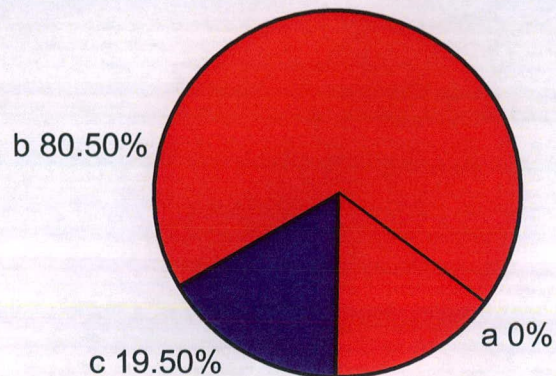

Al leer los textos de las piezas, que sensación le da la lectura?

- a. me da la sensación de una lectura fluida
- b. me da una sensación negativa, no es fácil de leer

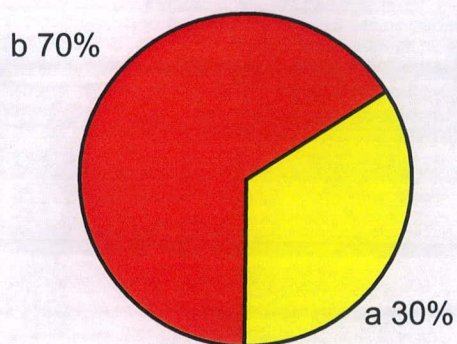

Que opina del sobre y las tarjetas informativas?

- a. me parece funcional ya que permite proteger y conservar la información en un mismo lugar
- b. no me agrada, es difícil de utilizar
- c. pienso que esta de mas el sobre, me gustan solo las tarjetas

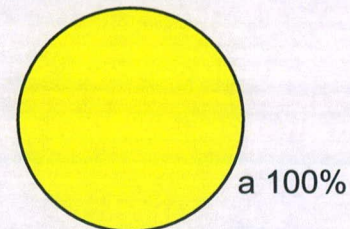

A su parecer hace falta algún contenido en las fichas informativas?

- a. no, es muy completo
- b. si, cual? _____

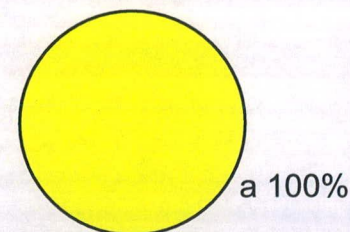

Piensa que el material es coherente para el grupo de personas al que va dirigido?

- a. si
- b. no
- c. podría mejorar, como?

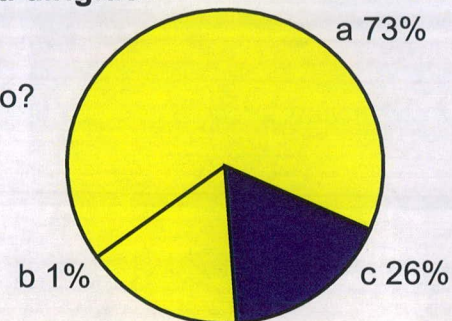

INSTRUMENTO DE VALIDACIÓN GRUPO OBJETIVO

Que piensa de las fotografías utilizadas?

- a. son interesantes
- b. reflejan diferentes aspectos de la cultura garífuna
- c. no me parecen agradables

Le agrada el tono de amarillo utilizada?

- a. es muy vivo
- b. me gusta como se ve contra las fotografías, llama mi atención
- c. es demasiado apagado

A su parecer, los colores reflejan?

- a. armonía
- b. dinamismo
- c. movimiento

Que opina de la distribución de los elementos en las diferentes piezas?

- a. son interesantes,
- b. le dan movimiento
- c. se ve desordenado

Que le parece el tipo de letra utilizado para el titular en las piezas?

- a. es interesante
- b. da la sensación de hecho a mano, llama mi atención
- c. la letra se ve manchada

Que opina en general del tipo de letra utilizado?

- a. es aburrida
- b. da la sensación de hecho a mano, es fluida

- c. no se puede leer

Al leer los textos de las piezas, que sensación le da la lectura?

- a. me da la sensación de una lectura fluida
- b. me da una sensación negativa, no es fácil de leer

Le parece que su lectura se dificulta en algún material?

- a. no, puedo leerlo sin dificultad
 - b. si, donde?
-
-

Que piensa de las fotografías utilizadas?

- a. muestran de manera interesante la cultura garífuna
 - b. no se entiende que cultura representa
 - c. podrían mejorar, como?
-

Que opina del sobre y las tarjetas informativas?

- a. me parece funcional ya que permite proteger y conservar la información en un mismo lugar
- b. no me agrada, es difícil de utilizar
- c. pienso que esta de mas el sobre, me gustan solo las tarjetas

Que opina de los elementos de cada pieza?

- a. es interesante el conjunto de las imágenes, el color amarillo, la letra
- b. todas las piezas poseen un elemento que la hace resaltar

RESULTADO DE VALIDACIÓN GRUPO OBJETIVO

Que piensa de las fotografías utilizadas?

- a. son interesantes
- b. reflejan diferentes aspectos de la cultura garífuna
- c. no me parecen agradables

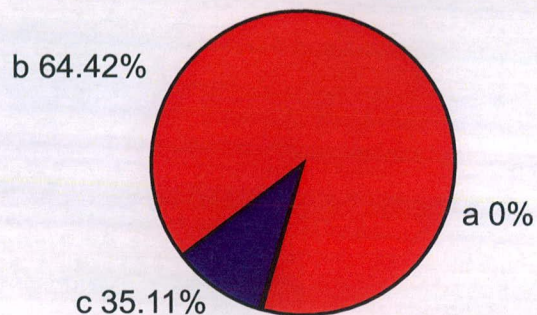

Le agrada el tono de amarillo utilizada?

- a. es muy vivo
- b. me gusta como se ve contra las fotografías, llama mi atención
- c. es demasiado apagado

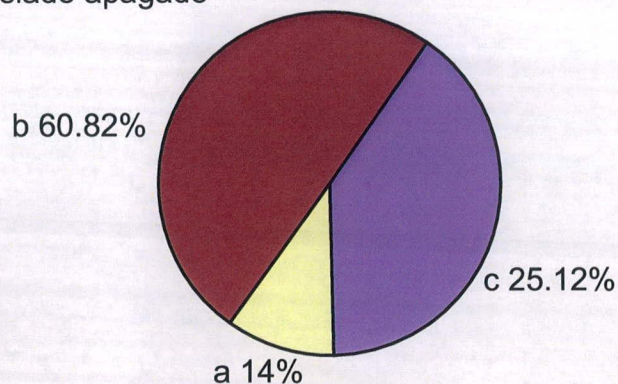

Que opina de la distribución de los elementos en las diferentes piezas?

- a. son interesantes,
- b. le dan movimiento
- c. se ve desordenado

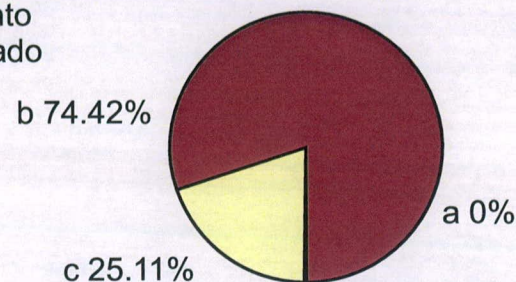

Que le parece el tipo de letra utilizado para el titular en las piezas?

- a. es interesante
- b. da la sensación de hecho a mano, llama mi atención
- c. la letra se ve manchada

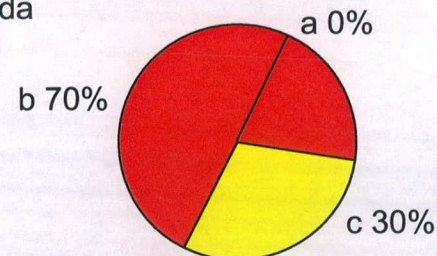

Que opina en general del tipo de letra utilizado?

- a. es aburrida
- b. da la sensación de hecho a mano, es fluida
- c. no se puede leer

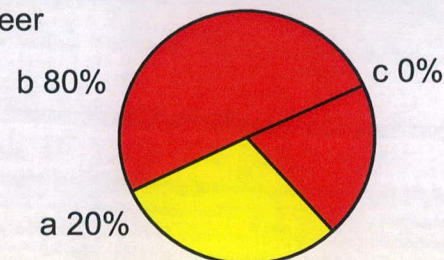

Al leer los textos de las piezas, que sensación le da la lectura?

- a. me da la sensación de una lectura fluida
- b. me da una sensación negativa, no es fácil de leer

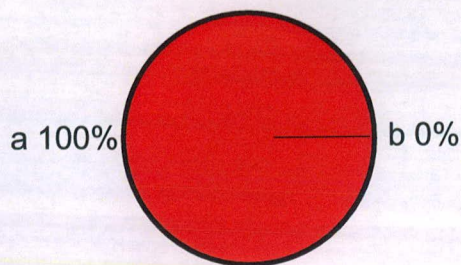

Le parece que su lectura se dificulta en algún material?

- a. no, puedo leerlo sin dificultad
- b. si, donde?

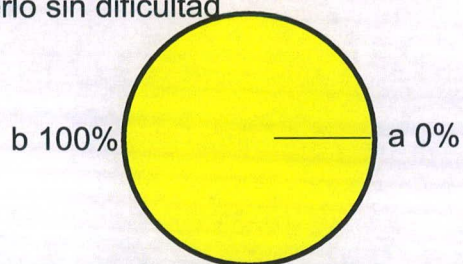

Que piensa de las fotografías utilizadas?

- a. muestran de manera interesante la cultura garífuna
- b. no se entiende que cultura representa
- c. podrían mejorar, como?

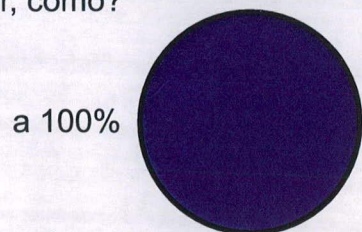

Que opina del sobre y las tarjetas informativas?

- a. me parece funcional ya que permite proteger y conservar la información en un mismo lugar
- b. no me agrada, es difícil de utilizar
- c. pienso que esta de mas el sobre, me gustan solo las tarjetas

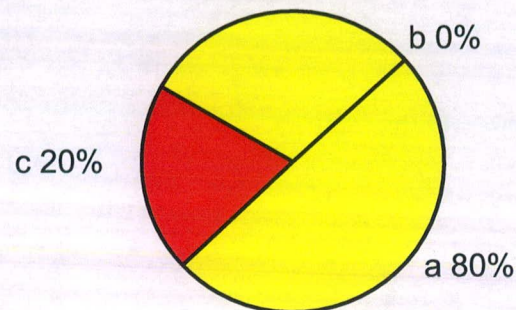

Que opina de los elementos de cada pieza?

- a. es interesante el conjunto de las imágenes, el color amarillo, la letra
- b. todas la piezas poseen un elemento que la hace resaltar
- c. es aburrido

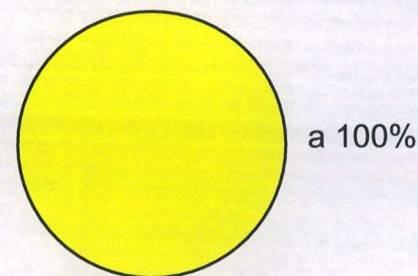

Que piensa en general de las piezas realizadas

- a. mantiene la similitud necesaria que permite identificar el material con el festival garífuna metropolitano
- b. son demasiado diferentes una de la otra
- c. se parecen demasiado las piezas, se vuelven aburridas

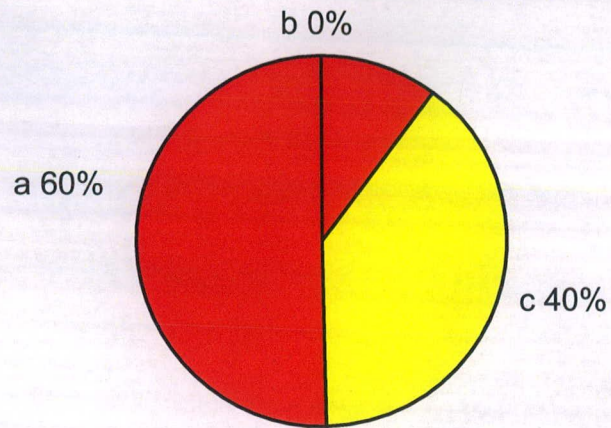

INSTRUMENTO DE VALIDACIÓN DISEÑADOR GRÁFICO

Nombre: _____

Teléfono: _____

Profesión: _____

PREGUNTAS GENERALES

Que piensa de las fotografías utilizadas?

- a. poseen un encuadre interesante
- b. reflejan diferentes aspectos de la cultura garífuna
- c. no me parecen agradables

En cuanto al tono de amarillo utilizada?

- a. le da vida e interés al material
- b. contrasta con las fotografías blanco y negro, logra interés
- c. no se destaca lo suficiente dentro de la composición

Que sensación le da el uso del color en las piezas?

- a. armonía
- b. felicidad
- c. movimiento

Que opina en general del tipo de letra utilizado?

- a. es aburrida
- b. da la sensación de hecho a mano, es fluida
- c. no se puede leer

En cuanto a la tipografía, que sensación le da la lectura?

- a. me da la sensación de una lectura fluida
- b. me da una sensación negativa, no me provoca la lectura

A su parecer las piezas son apropiadas al grupo objetivo (jóvenes entre los 16 y 30 años)

- a. si
- b. no

Este proyecto se trabajo bajo en concepto “trazo de una mano garífuna””, piensa que este concuerda con el diseño de las piezas?

- a. si
- b. no

Si su respuesta fue b, en que manera se podría mejorar?

RESULTADO DE VALIDACIÓN DISEÑADOR GRÁFICO

Que piensa de las fotografías utilizadas?

- a. poseen un encuadre interesante
- b. reflejan diferentes aspectos de la cultura garífuna
- c. no me parecen agradables

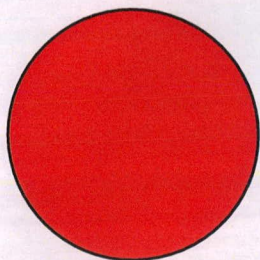

b 100%

En cuanto al tono de amarillo utilizada?

- a. le da vida e interés al material
- b. contrasta con las fotografías blanco y negro, logra interés
- c. no se destaca lo suficiente dentro de la composición

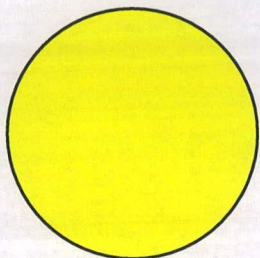

b 100%

Que sensación le da el uso del color en las piezas?

- a. armonía
- b. felicidad
- c. movimiento

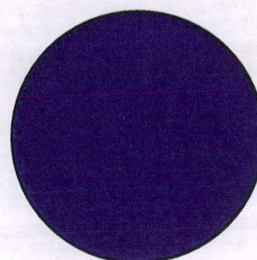

c 100%

Que opina en general del tipo de letra utilizado?

- a. es aburrida
- b. da la sensación de hecho a mano, es fluida
- c. no se puede leer

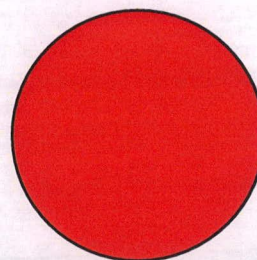

b 100%

En cuanto a la tipografía, que sensación le da la lectura?

- a. me da la sensación de una lectura fluida
- b. me da una sensación negativa, no me provoca la lectura

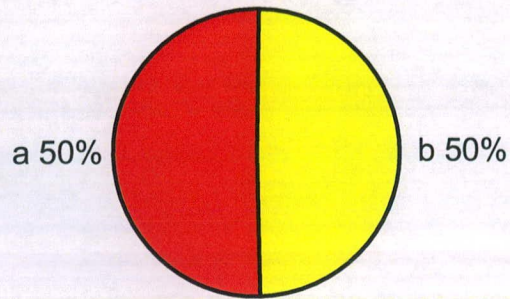

Este proyecto se trabajo bajo en concepto “trazo de una mano garífuna””, piensa que este concuerda con el diseño de las piezas?

- a. si
- b. no

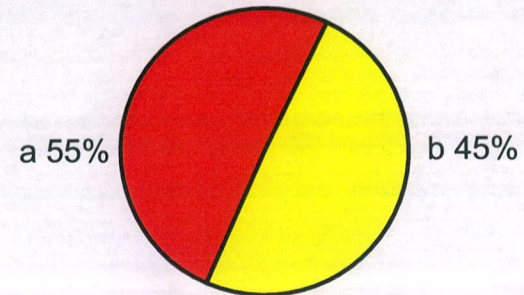

A su parecer las piezas son apropiadas al grupo objetivo (jóvenes entre los 16 y 30 años)

- a. si
- b. no

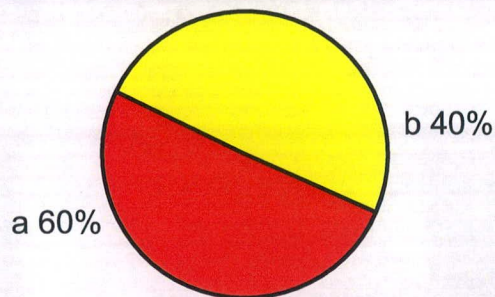



Guatemala, 24 de Mayo de 2007

Señores:
M. JUAN TORRES
LTJ

Caro Sr. Torres:

A continuación le estamos enviando la cotización que nos solicitó y es a que
señalamos:

2,000	Afiches a Full color impresos en material textote 12 tamaño 11 x 17 pulgadas	PRECIO UNITARIO Q. 2.10	Q. 4,200.00
5,000	Plegables impresos a full color tiro y retiro a dos colores tamaño 11 x 5 pulgadas, en material couche 00	PRECIO UNITARIO Q. 1.84	Q. 9,200.00
20,000	Tarjetas de presentación a dos colores con tiro y retiro a un color impresas en opalina 180 g, 000 para cada persona tamaño 6 x 9 pulgadas.	PRECIO UNITARIO Q. 1.20	Q. 24,000.00
5,000	Sobres con tiro a full color y retiro a un color tamaño de 6 x 9 pulgadas en material textote 12	PRECIO UNITARIO Q. 1.80	Q. 9,000.00
1	Traqueal para el sobre	PRECIO UNITARIO Q. 500.00	Q. 500.00

Si desea por el particular en materia de su material o cualquier otro detalle,

Atentamente,

Analisis y Bendfeldt

Este precio incluye IVA
I.V.B

Analisis y Bendfeldt S.A. de C.V. Calle 10 de Agosto, No. 1000, Zona 10, Guatemala, Guatemala.
Teléfono: (502) 2333 1111, Fax: (502) 2333 1111, Correo: analisis@analisisy.com.gt
Página Web: www.analisisy.com.gt

COTIZACION NUMERO: 1095

FECHA: GUATEMALA 22 DE ABRIL DE 2008

Cliente: Srita. MARIELA MIGUÑA

Dirección:

Teléfono (s):

Atención a: Srita. MARIELA MIGUÑA

E-Mail: lex.1095@hotmail.com

Fax:

NT:

DESCRIPCIÓN	CANTIDAD	UNIDAD	TOTAL
ARCHE FULL COLOR EN MATERIAL TEXCOTE 12-12 A UN TAMAÑO DE 11 X 17"	2,000	Q1.28	Q2,560.00
PLEGABLE FULL COLOR TIRO Y DOS COLORES RETIRO EN MATERIAL COUCHE CON UNA MEDIDA DE 11 X 5"	5,000	Q0.48	Q2,400.00
TARJETAS DOS COLORES TIRO UN COLOR RETIRO EN OPALINA 150 MEDIDA DE 3 X 5" CUATRO DISEÑOS DIFERENTES	5,000	Q1.58	Q7,900.00
STICKERS FULL COLOR TIRO Y UN COLOR RETIRO 6X8" TEXCOTE CALIBRE 12	5,000	Q1.30	Q6,500.00

Tiempo de entrega:
NEGOCIABLE

Forma de pago: 50% de anticipo y 50% contra entrega
 Tracer contra cheque a nombre de OMEGA IMPRESIONES

CONDICIONES DE CONTRATACIÓN

ANTICIPADO

MUESTROS PRECISOS

El costo cubre "BATE Y CORRETE" para el diseño de cobros y cualquier material hasta con un año.

INCLUYENDO

El cliente acepta una revisión de 48 horas, en 72 horas las condiciones no se aplican. Deberá pagar por correo electrónico.

FORMA

Una vez aceptada, garantiza el servicio y la calidad de su y los materiales usados. No se responsabiliza por defectos o errores que se originen en los datos, diseños, CDR, imágenes, etc. o datos suministrados por el cliente.

FORMA Y CARGO

FORMA OMEGA IMPRESIONES

alfonso@omega

Verde

MOVL 2294-2170

Toda copia, negativa, cambio de plan, material por OMEGA IMPRESIONES es propiedad de la empresa

SELO

Av. Av. 8-37 Zona 1, Telefon.: 232-5645 / E-mail: omegaprime@jucinet.net

Super Copias y Grafías S.A

super servicio, super calidad siempre

4to. Av. 11-18 zona 2
Guatemala
Información y contacto: 5447-0951

Guatemala, octubre de 2008

SEÑORITA:
MARIELA MIGOYA
Pc.

A continuación le detallamos la cotización, que tan finamente nos hizo llegar, esperando pueda atenderle como usted se merece.

2000	Adhesivos a full color de 11" x 17" en textote 12	Q.2,700.00
2	Mantas a full color de 2 x 1 Mts.	Q. 250.00
5,000	Plegables de 11" x 5" a full color en couche 80	Q.3,250.00
20,000	Tarjetas impresas en tito a dos colores y retiro a un color de 5" x 8" en opalino 180	Q.13,520.00
5,000	Sobres a full color tito, y retiro a un color, en textote 12, de 5" x 8"	Q.10,700.00
	Tiempo de entrega 20 días hábiles después de recibidos los artes finales	Q. 1,200.00
	Condiciones de pago: 50% anticipo y 50% contra entrega.	

Esperando su pronta respuesta, para poder servirle como usted se merece.

Atentamente,

Magda Navas Alvarado
Gerente de Ventas

Super Copias y Grafías S.A.



Guatemala 23 de abril de 2009

Señala Mirona
Presente

Estimada Señora, es para mí un gusto saludarle y dirigirme por este medio a su persona deseándole sus actividades se desarrollen exitosamente. A continuación encontrará la estimación solicitada de mayor al publicitario.

Sumas:

- ✓ Impresión en Lona
- ✓ Full Color
- ✓ Alta Resolución
- ✓ Tamaño 2.00 x 1.00 metros
- ✓ 2 Unidades

Valor Unitario Q. 115.00

Total Q. 230.00

TOTAL Q. 230.00

* IVA incluido.

Esperando verlos nuevamente con la presente, quedamos a su disposición para cualquier duda o comentario.

Atentamente,

Leslie Jung
D-Compras
l.jung@d-compras.com

Calzada San Juan 35-41 Zona 7 Plaza Comercial San Andrés Bilingüe # 14
[502] 2437 2110 Guatemala, C.A



Las Américas.
Av. Las Américas 7-20 Z. 13
2334-5540 / 2334-5541
E-mail: americas@centroplot.com

COTIZACIÓN

DÍA	MES	AÑO
20	octubre	2008

NOMBRE: **MARIELA MIRALLES**

NIT:

DIRECCION

DESCRIPCION

P. UNITARIO

VALOR

**1 IMPRESIÓN EN LONA VINILICA DE 1 MT X 2 MTS FULL COLOR CON
4 OJETES**

Q 192.00.

Q 192.00

**Para proceder a la impresión es necesario que usted cancele el 50% de anticipo
en cualquiera de nuestras tiendas.**

Nuestros clientes tienen a su disposición el servicio de impresión en lona que garantiza la calidad de color, nuestro entrega en 48 horas, el costo marca el costo antes de aplicar el límite de tiempo. También contamos con un departamento de Diseño Gráfico para realizar los artes, esto bajo un costo adicional.

Nuestros suministros a resolución alta, en comparación de nuestra competencia que le hace a menor resolución esto garantiza la calidad de la imagen.

www.centroplot.com

TOTAL Q.

Q 192.00